

COSTRUISCI IL LEGGENDARIO

H.M.S.

BOUNTY

MODELLO IN AMMIRAGLIATO

PACK 01

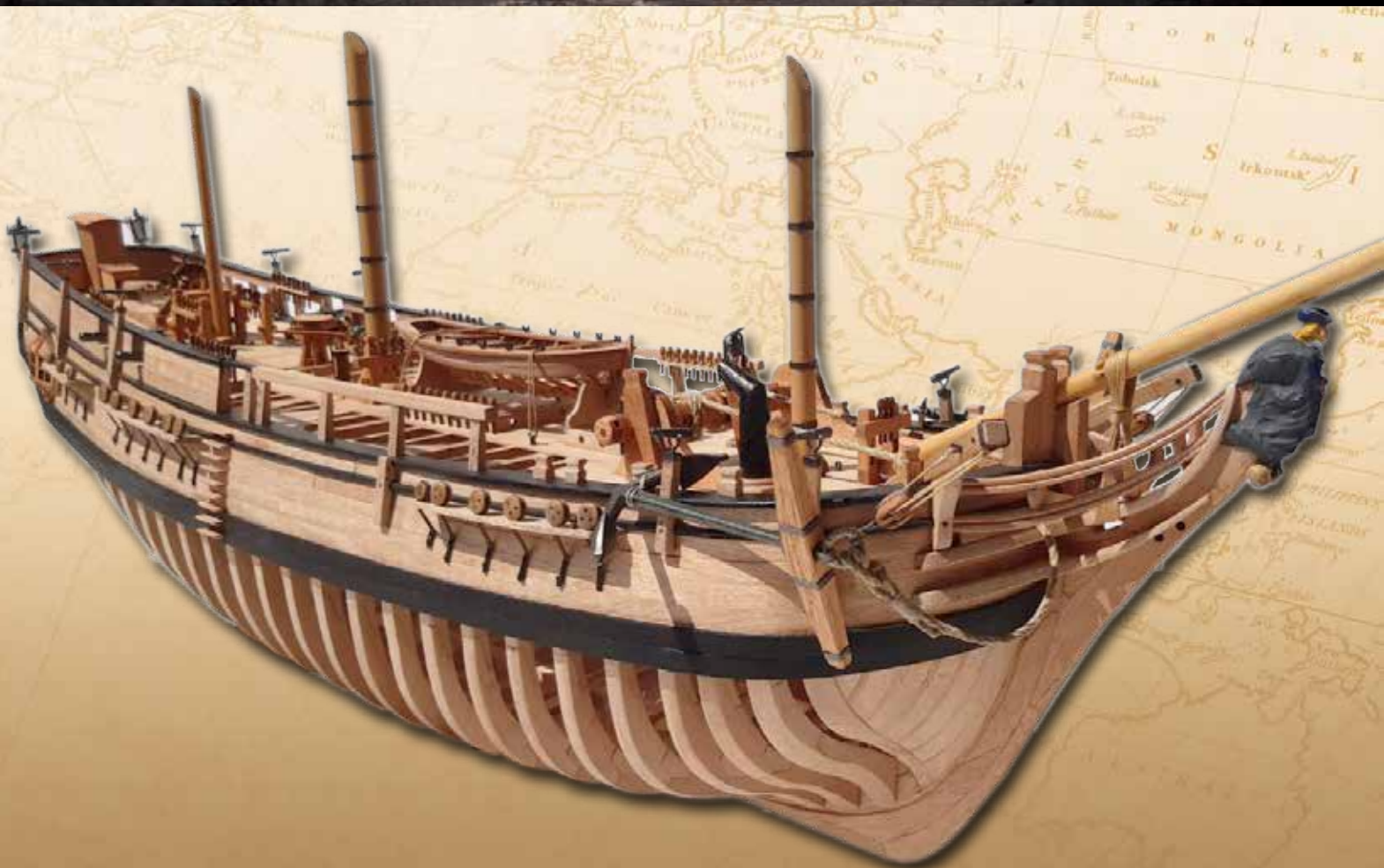

COSTRUISCI IL LEGGENDARIO

H.M.S.

BOUNTY

MODELLO IN AMMIRAGLIATO

FASE

PAG.

1	Il cantiere - parte 01	5
2	La chiglia	14
3	Ordinata # maestra	17
4	Ordinata A	19
5	Ordinata B	21
6	Ordinata 1	23
7	Affusto e cannone	25
8	Colubrina	30

Progettazione e realizzazione di Incipit srl

Guida al montaggio a cura di Milanoedit srl – www.milanoedit.com

Pubblicato in Italia da De Agostini Publishing Italia S.p.A., 28100 Novara, Via G. da Verrazano 15

Tutti i diritti riservati © 2020

NON ADATTO AI MINORI DI 14 ANNI. QUESTO PRODOTTO NON È UN GIOCATTOLO

E VA USATO SOTTO LA SUPERVISIONE DI UN ADULTO.

I COMPONENTI POSSONO VARIARE RISPETTO A QUELLI FOTOGRAFATI

D'AGOSTINI
MODELSPACE™
www.model-space.com

ISTRUZIONI DI MONTAGGIO

PACK 01

Elenco dei componenti

Base del Cantiere:

tavola MDF 1-07
 tavola MDF 1-08
 tavola MDF 1-09
 tavola MDF 1-10

Ordinate:

tavoletta in legno 1-01
 tavoletta in legno 1-02
 tavoletta in legno 1-03
 tavoletta in legno 1-04

Chiglia:

tavoletta in legno 1-05

Affusto del cannone:

tavoletta 1-06

Cannone con orecchioni e cilindretti

Colubrina con forcella

Lastra in ottone

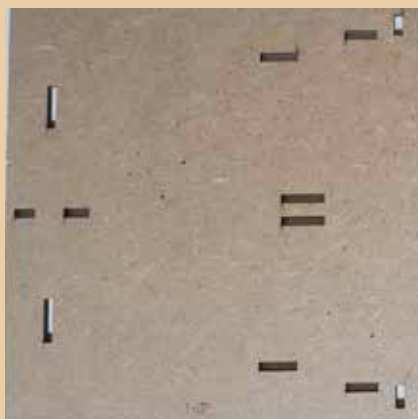

1-07



1-08

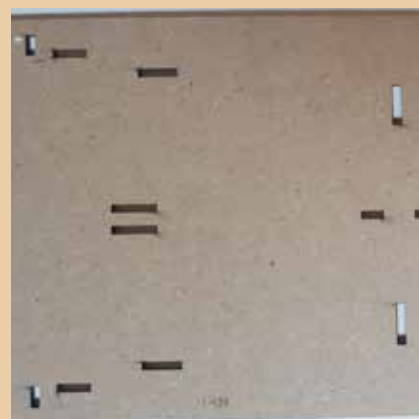

1-09

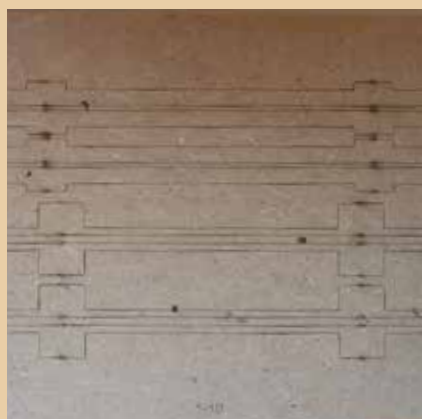

1-10



1-01



1-02



1-03



1-04



1-05



1-06



**Utensili suggeriti
per il montaggio**

- Martelletto da modellismo
- Cutter con lame intercambiabili
- Colla vinilica (per le parti in legno)
- Colla cianoacrilica (per parti in metallo)
- Piccola morsa
- Seghetto
- Pinzette
- Forbici
- Mollette e set di elastici
- Limette da modellismo (quadra e tonda)
- Pennellini da modellismo
- Trapanino con punte fini
- Spugnetta abrasiva

FASE 01

IL CANTIERE – parte 01

Il **cantiere** è necessario per sostenere la struttura della nave, mantenere le ordinate perfettamente perpendicolari alla chiglia, montare tutte le parti che rinforzano lo scafo. Il cantiere verrà costruito con i componenti forniti nei primi tre Pack.

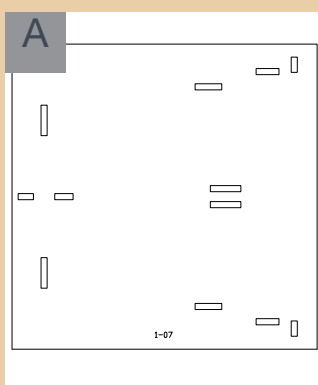

A Tavola 1-07

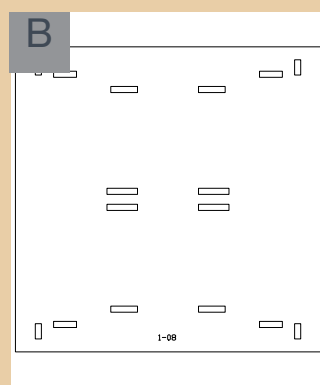

B Tavola 1-08

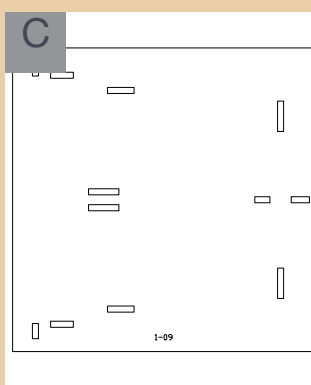

C Tavola 1-09

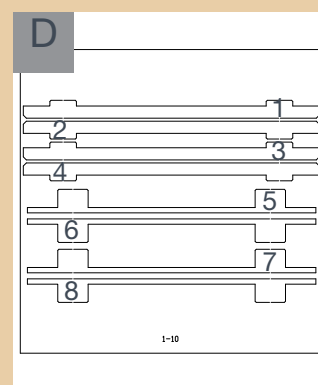

D Tavola 1-10

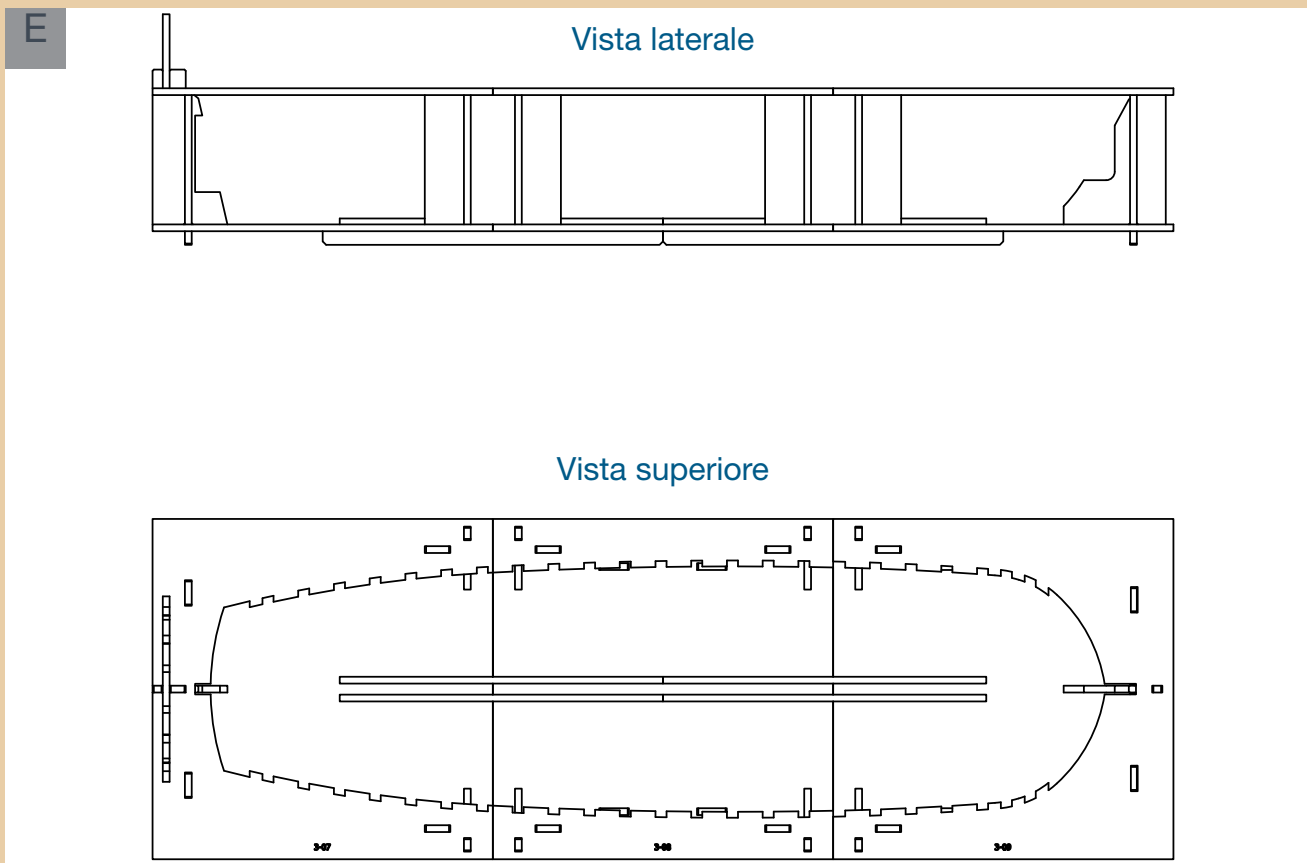

F

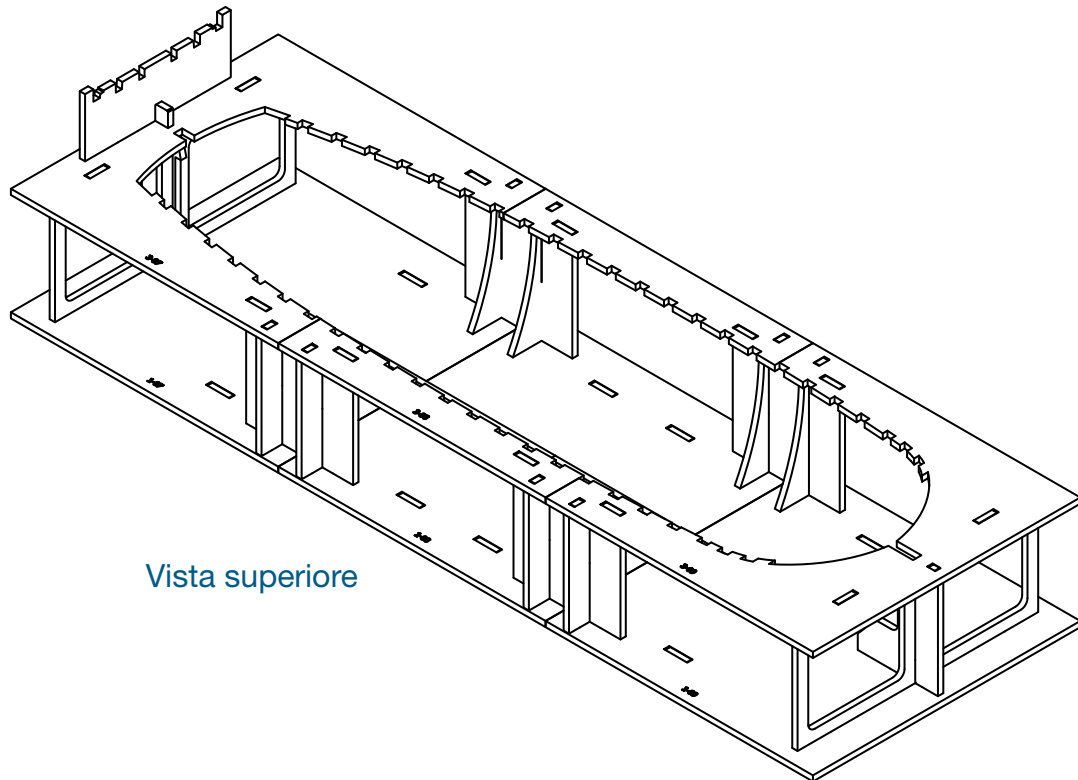

Vista superiore

F

Cantiere – vista dall'alto

G

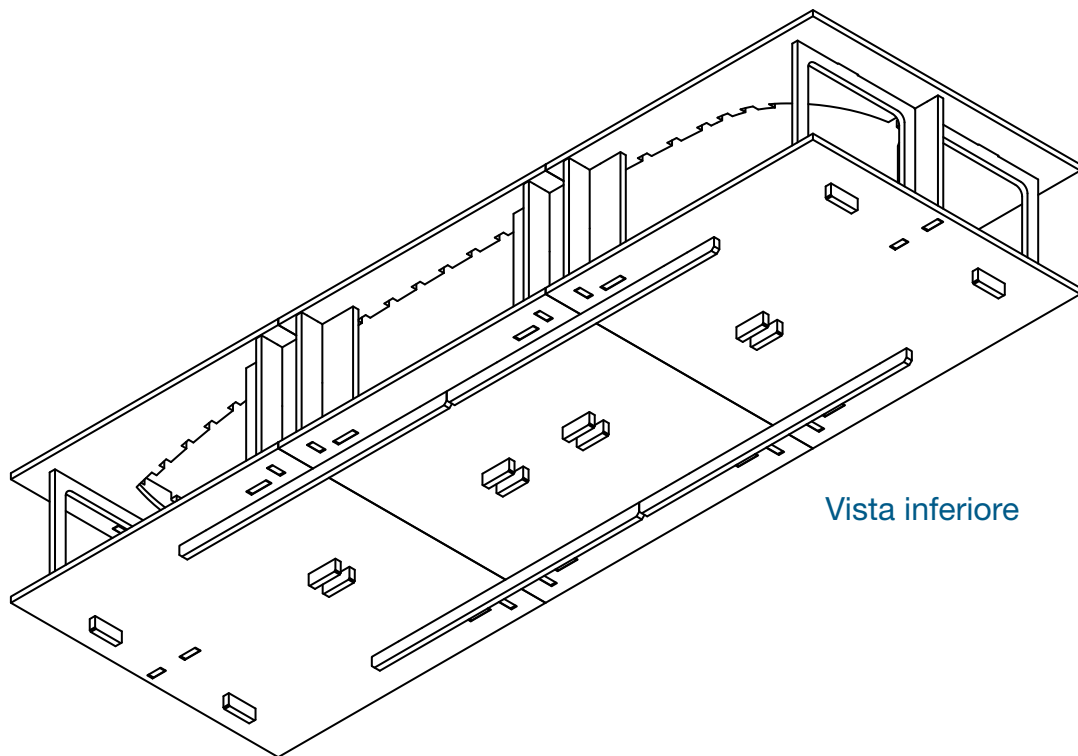

Vista inferiore

G

Cantiere – vista dal basso

1

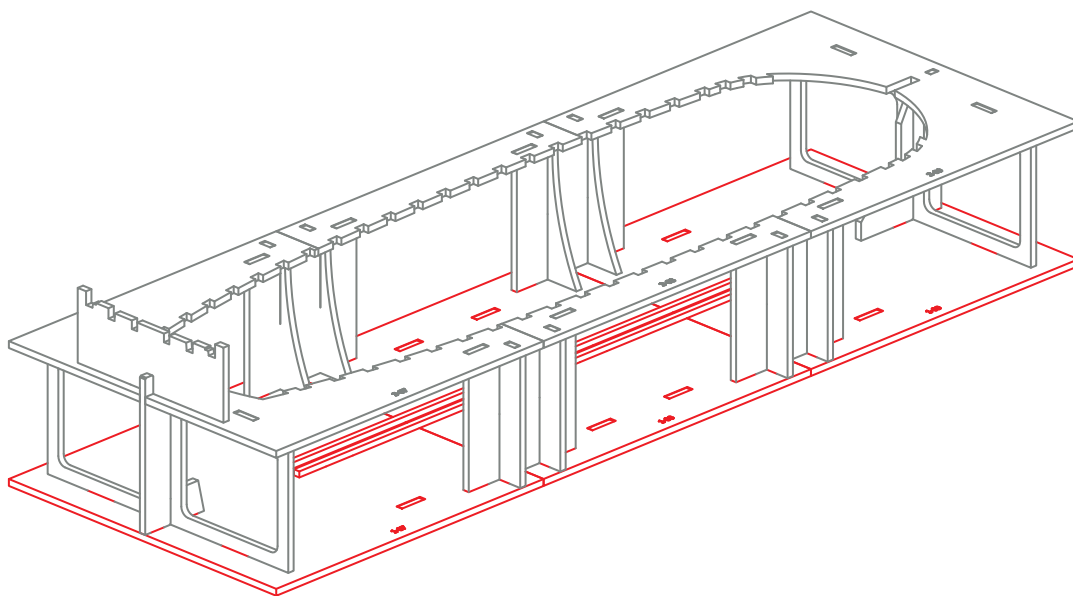

1 Le parti evidenziate in rosso sono quelle contenute nel Pack 01: si tratta dei tre pezzi della base (tavoletta 1-07, 1-08 e 1-09), dei piedini e delle guide reggi chiglia (tavoletta 1-10).

2

Vista superiore

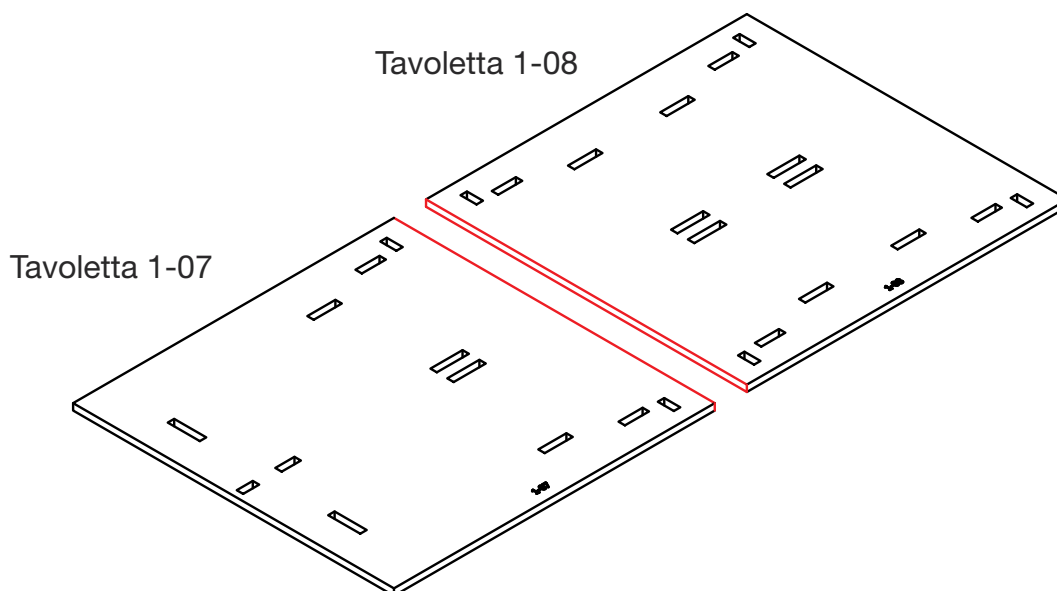

2 Incollate tra loro le tavolette 1-07 e 1-08. Attenzione: le aree rosse indicano i punti dove mettere la colla vinilica. **Consiglio generale:** quando incollate i vari componenti pulite sempre la colla in eccesso con un panno umido e attendete che la colla sia bene asciutta prima di procedere.

3

Vista superiore

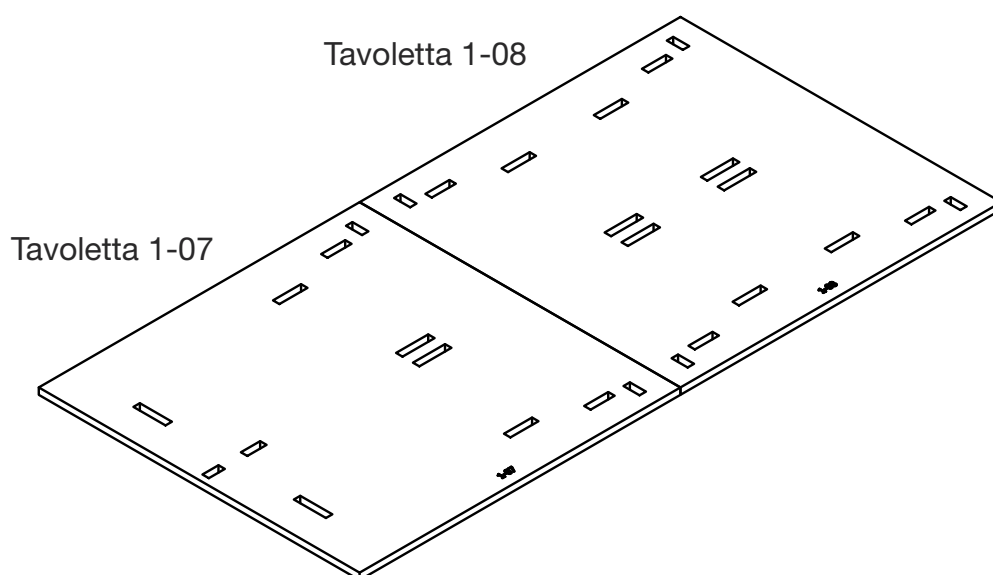

3 Le due tavolette 1-07 e 1-08 incollate fra loro.

4

Vista inferiore

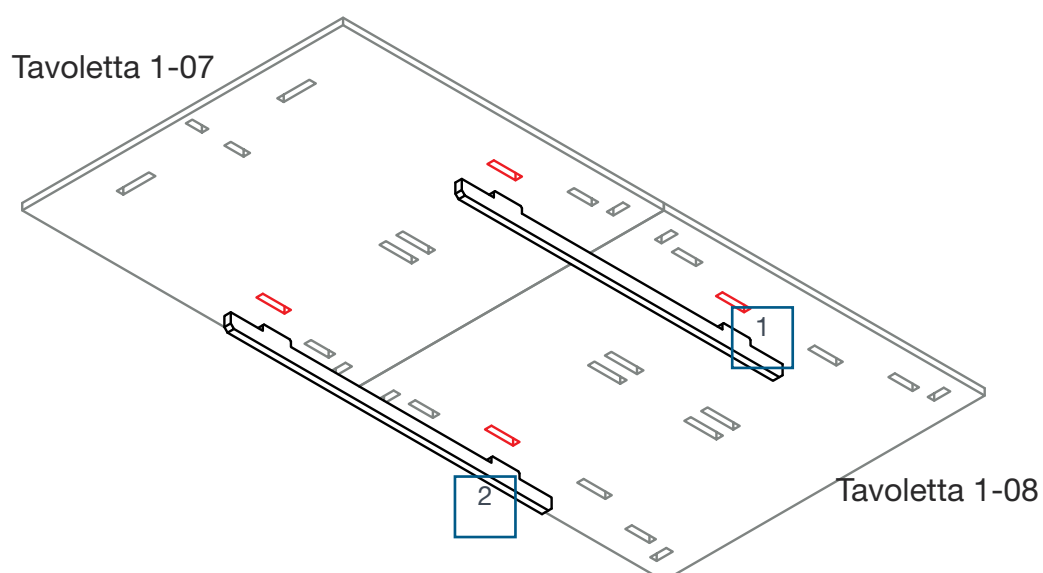

4 Capovolgete le due tavolette appena incollate, staccate i pezzi 1 e 2 dalla tavoletta 1-10 e incollateli mettendo la colla sulle parti evidenziate in rosso.

5

Vista superiore

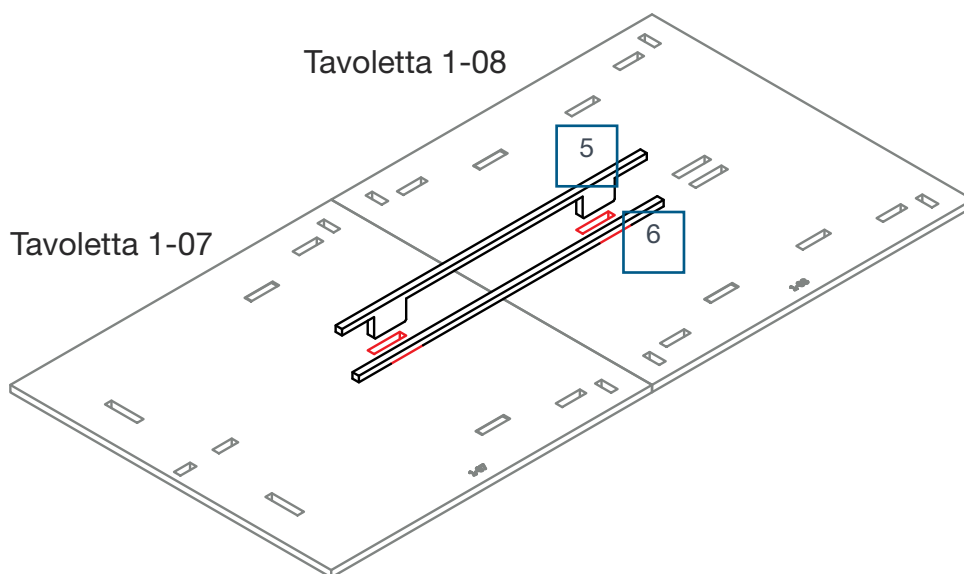

5

Capovolgete nuovamente le tavolette, staccate i pezzi 5 e 6 dalla tavoletta 1-10 e incollateli mettendo la colla sulle parti evidenziate in rosso.

6

Vista superiore

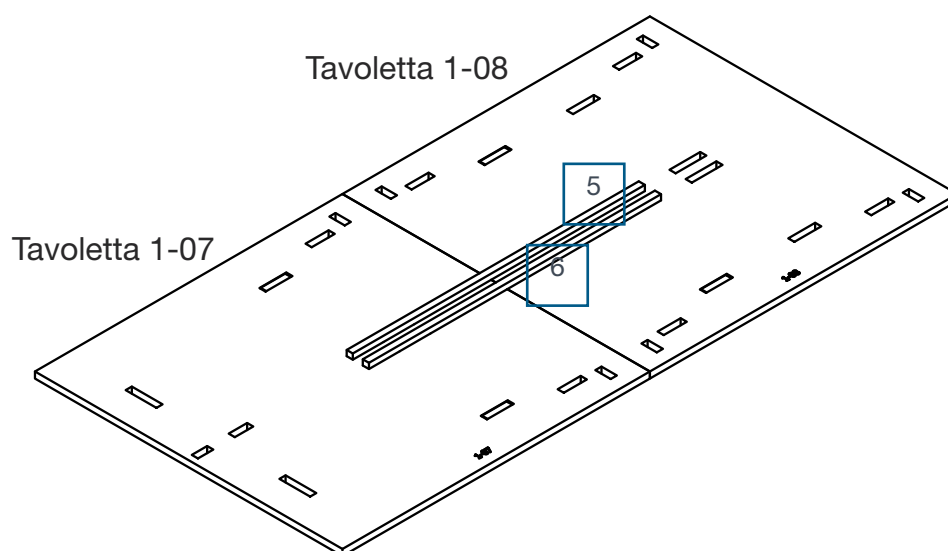

6

I due pezzi 5 e 6 incollati sulle tavolette 1-07 e 1-08.

7

Vista superiore

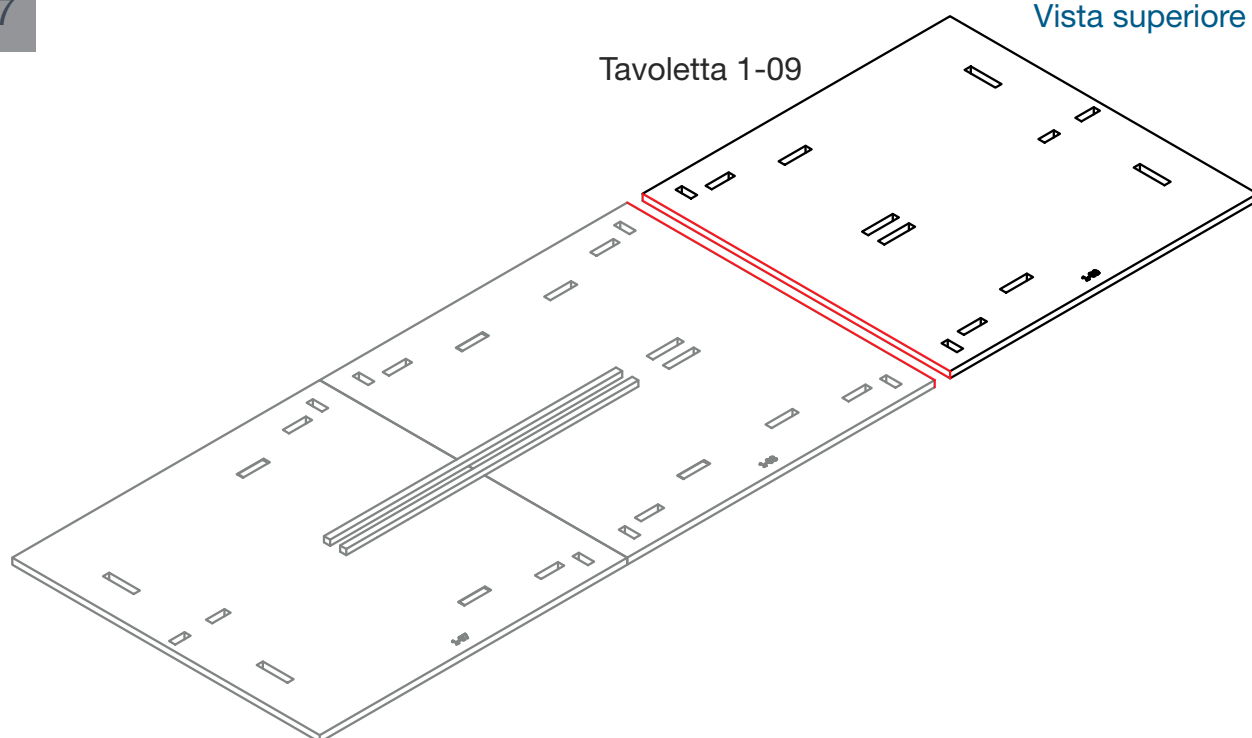

7 Prendete la tavoletta 1-09 e incollatela alla tavoletta 1-08.

8

Vista superiore

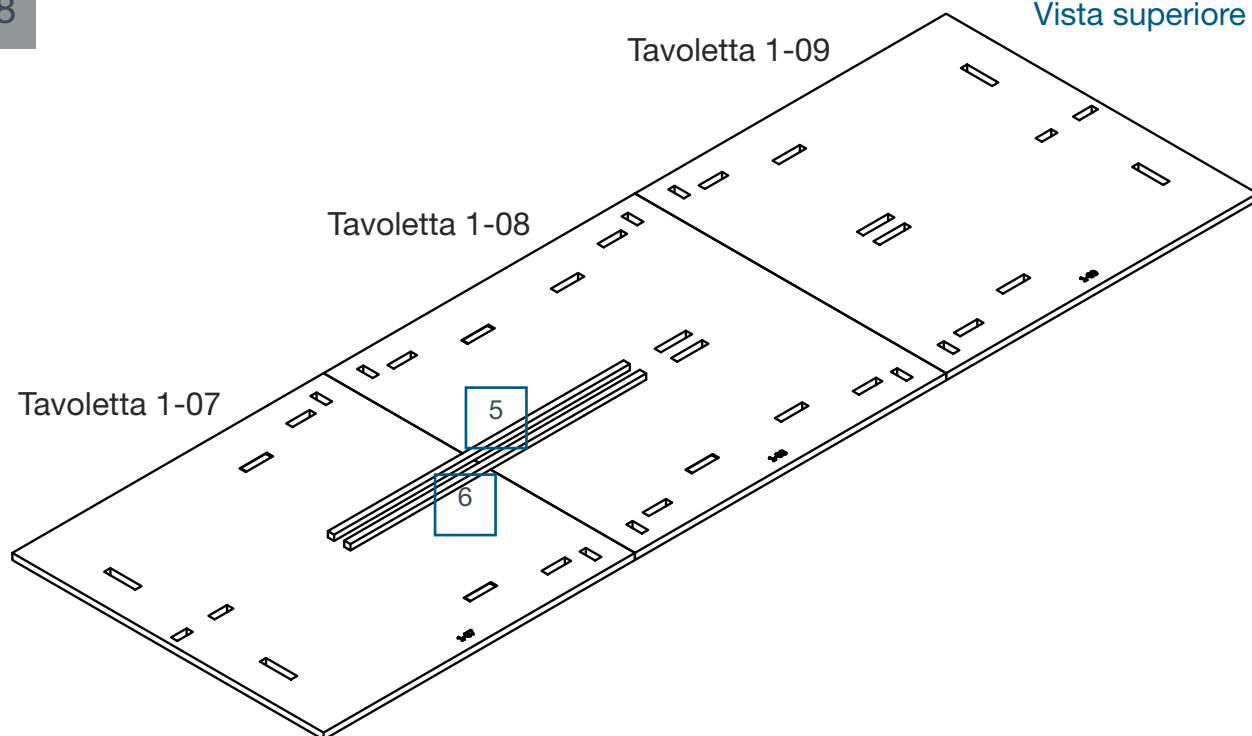

8 Le tavolette 1-07, 1-08, 1-09 e i pezzi 5 e 6 incollati fra loro.

9

Vista inferiore

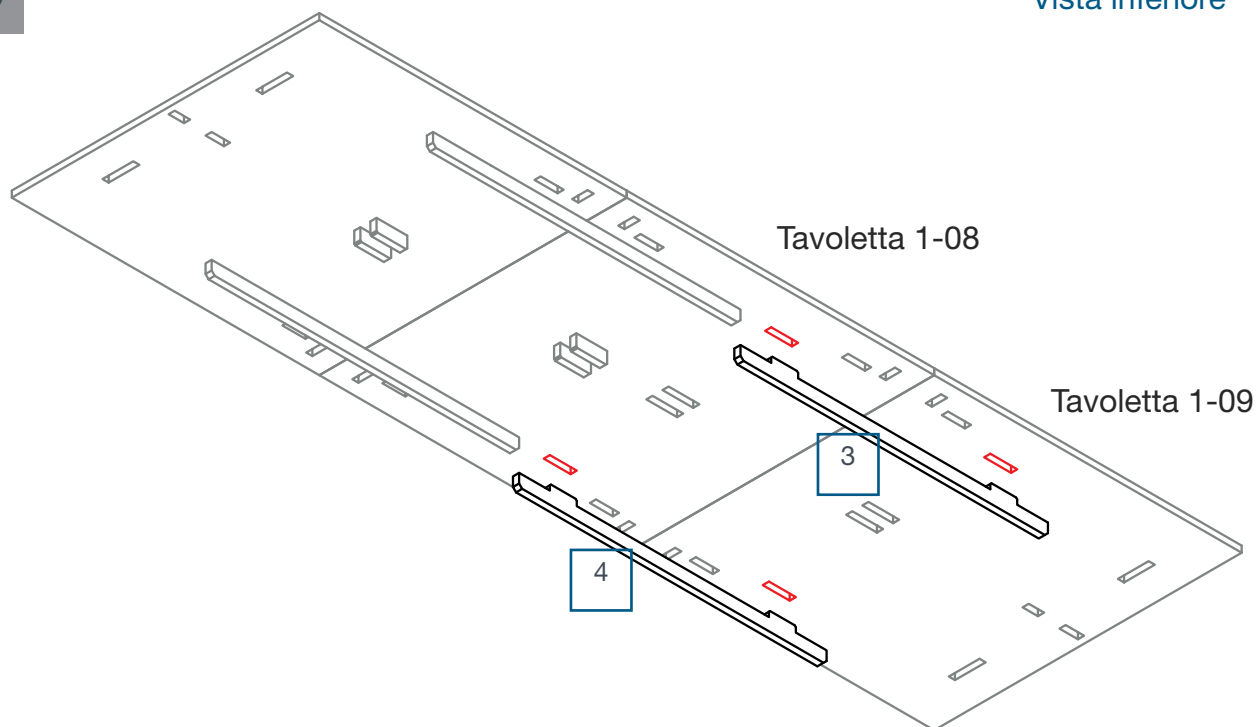

9 Capovolgete la base del cantiere, staccate i pezzi 3 e 4 dalla tavoletta 1-10 e incollateli mettendo la colla sulle parti evidenziate in rosso.

10

Vista inferiore

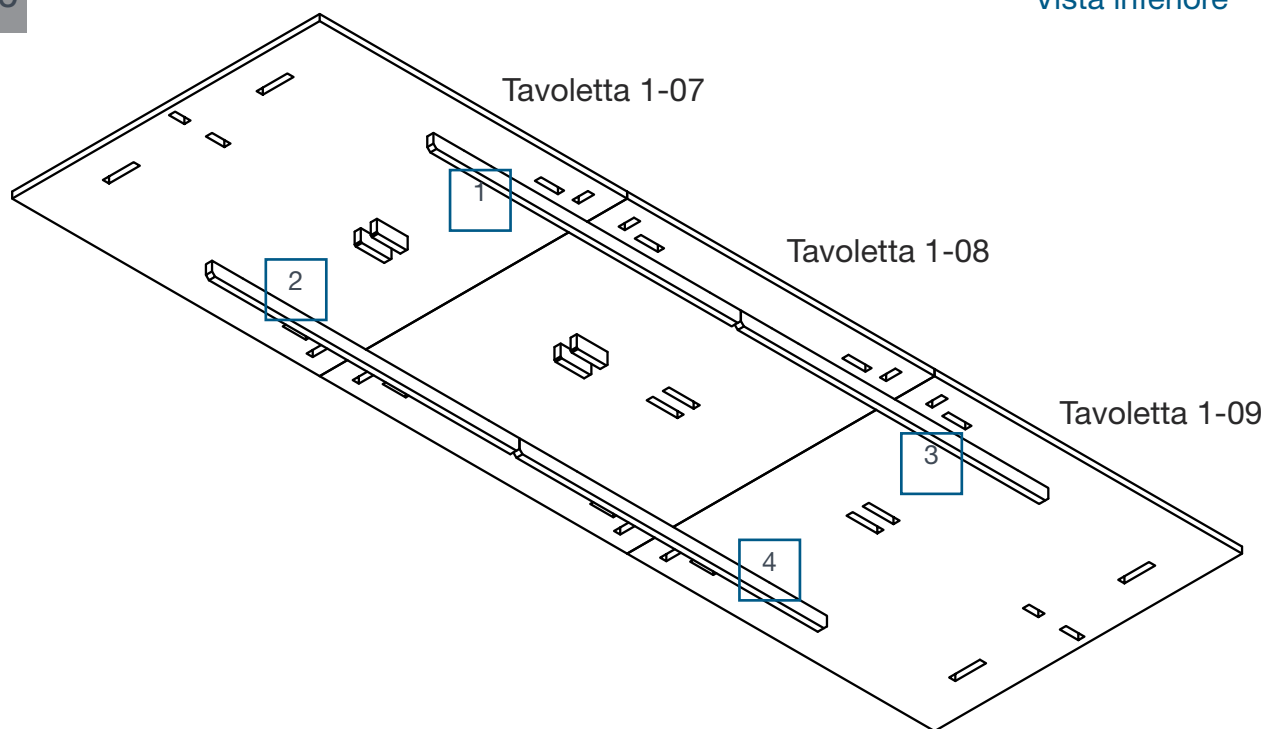

10 Le tre tavolette 1-07, 1-08, 1-09 e i pezzi 1, 2, 3 e 4 incollati fra loro.

11

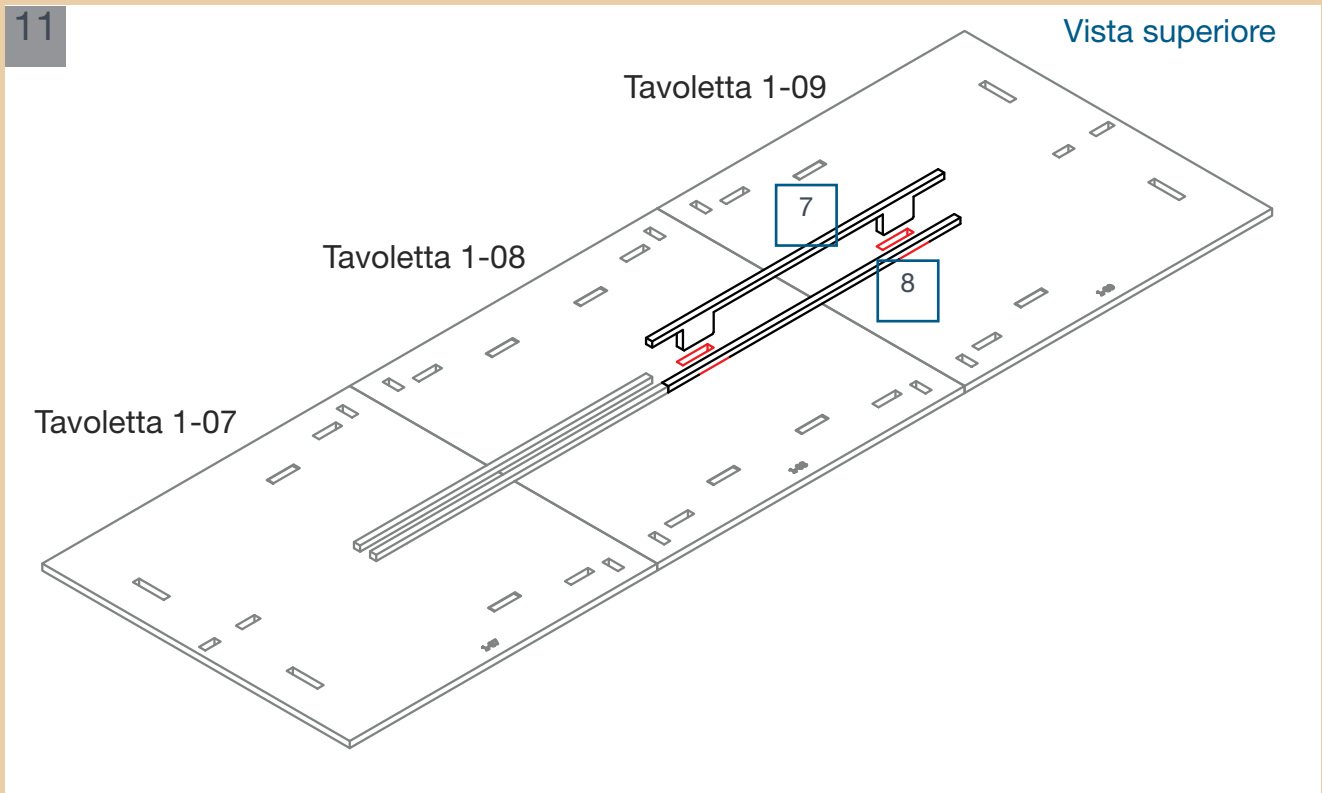

11 Capovolgete ancora la base del cantiere, staccate i pezzi 7 e 8 dalla tavoletta 1-10 e incollateli come indicato.

12

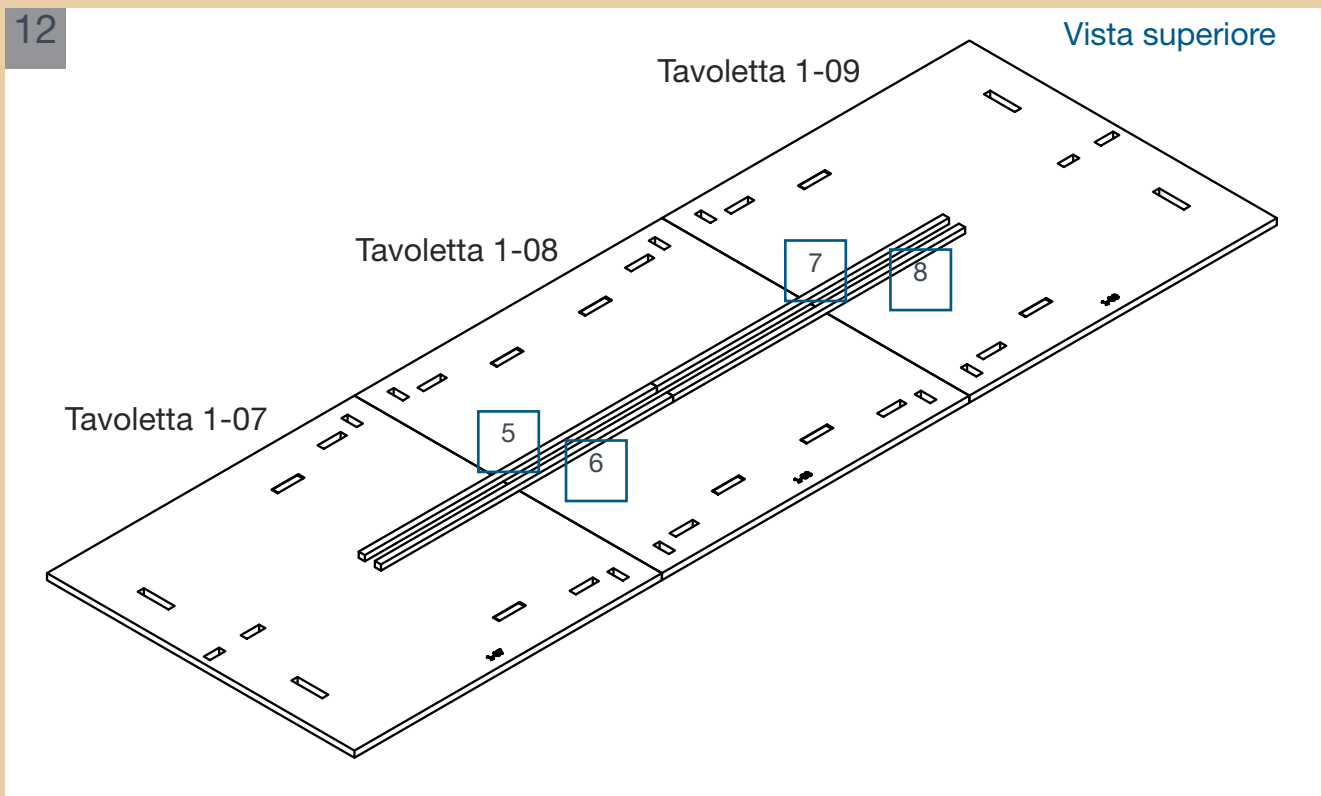

12 I pezzi 5, 6, 7 e 8 incollati sulla parte superiore della base del cantiere.

13

Vista superiore

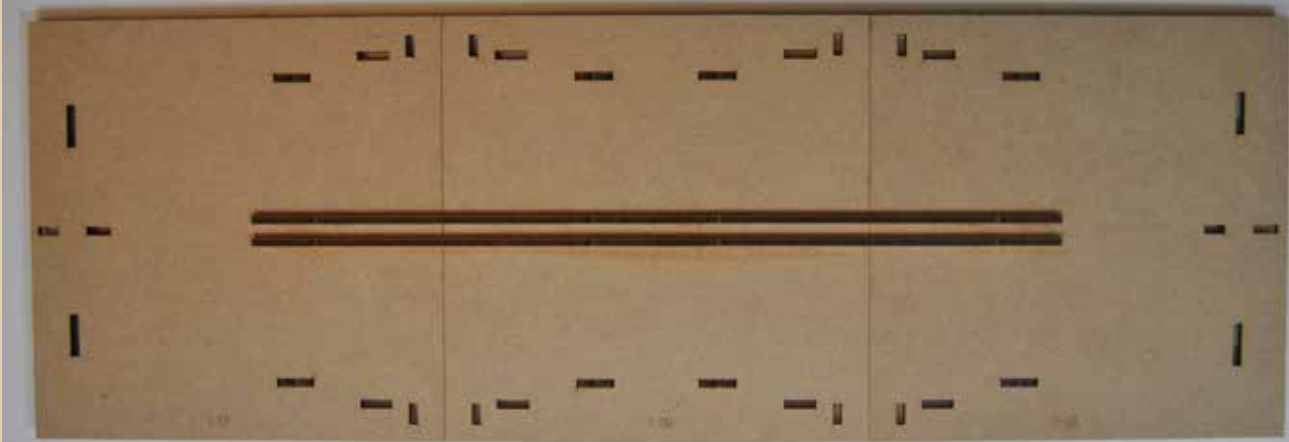

13 La base del cantiere finita vista dall'alto.

14

Vista inferiore



14 La base del cantiere finita vista dal basso.

FASE 02

LA CHIGLIA

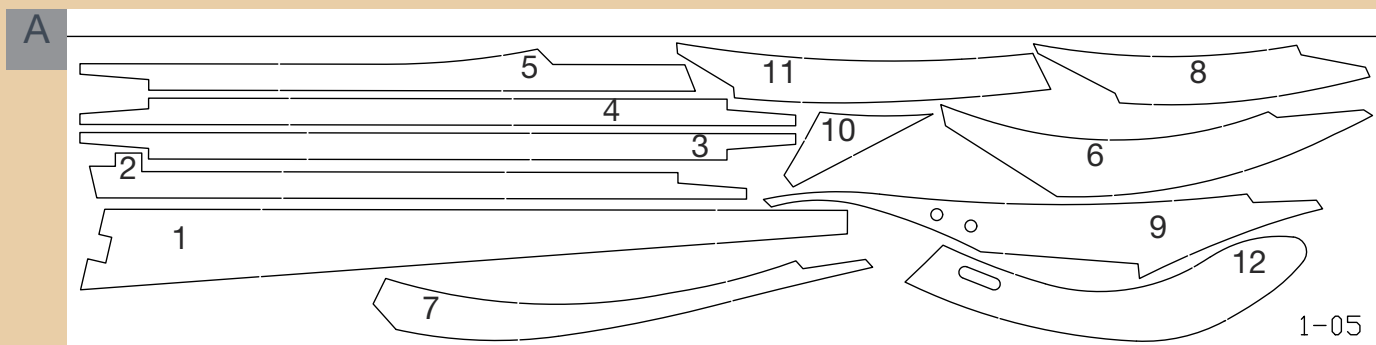
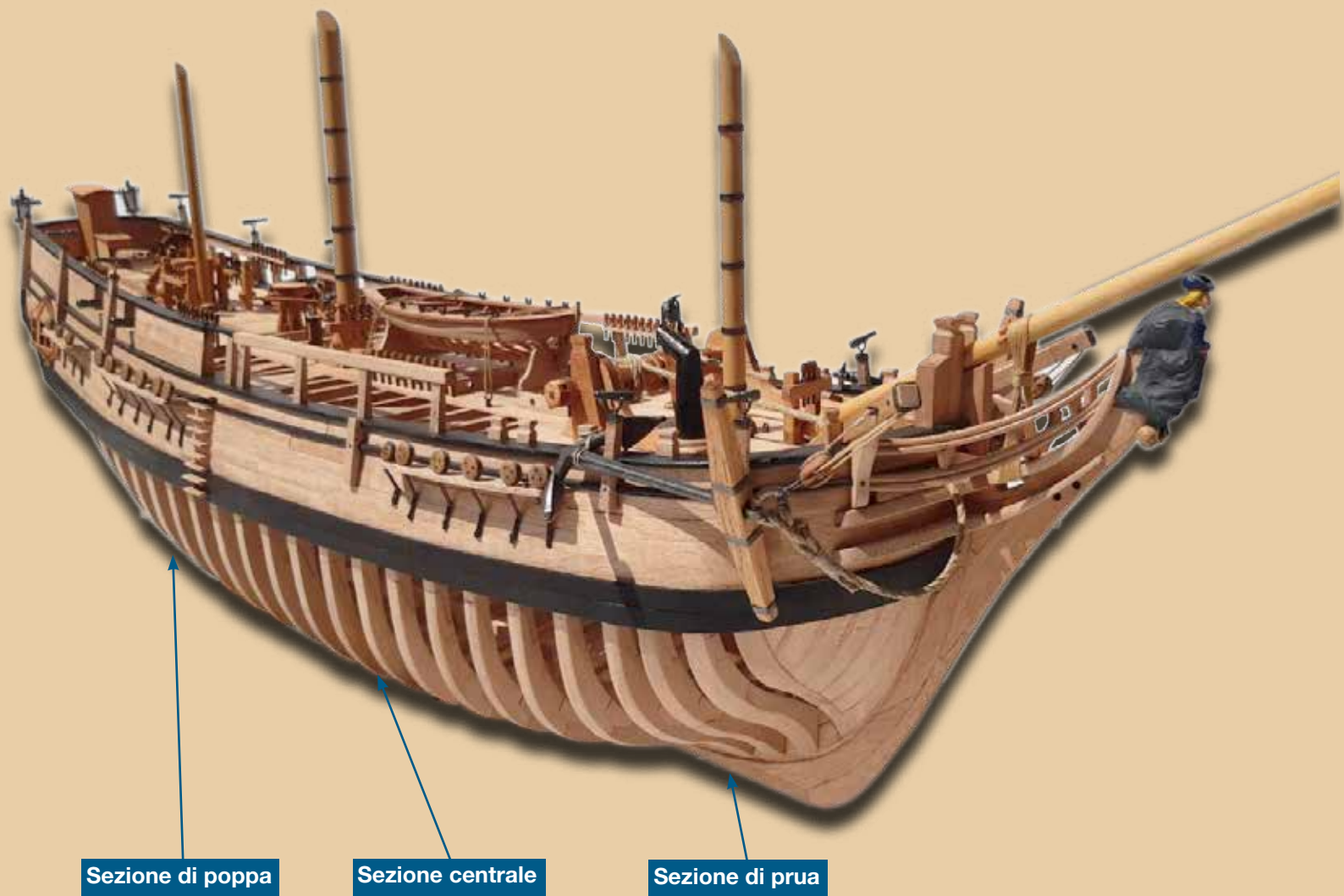

A Componenti della tavoletta 1-05.

Per costruire la chiglia utilizzate le dime in carta del Set 01.

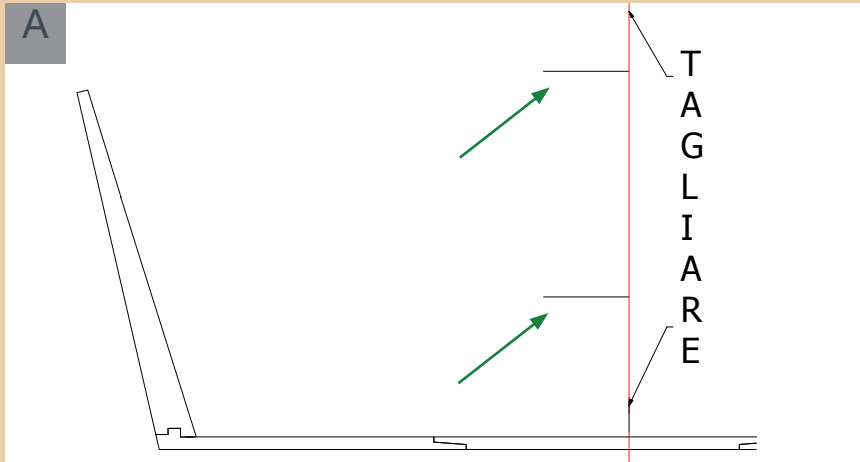

A **Sezione di poppa**
 La linea rossa indica dove tagliare il disegno.
 Le frecce verdi indicano le linee di riferimento per incollare fra loro i tre fogli (disegni A, B e C).

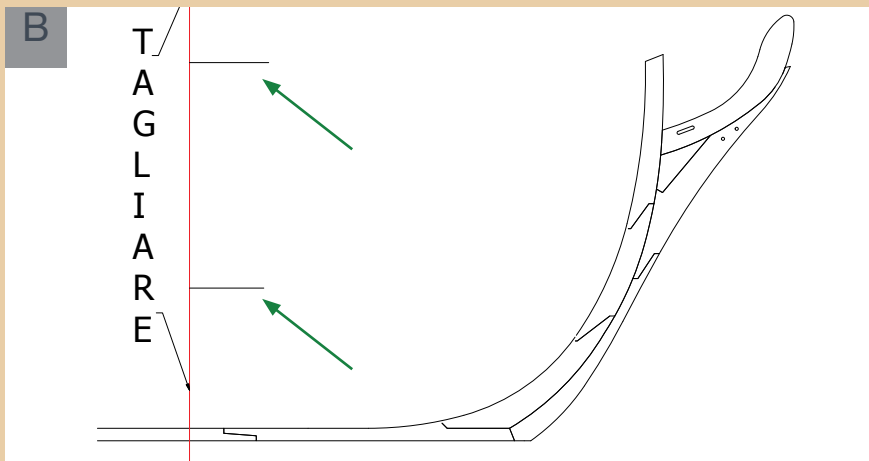

B **Sezione di prua**
 La linea rossa indica dove tagliare il disegno.
 Le frecce verdi indicano le linee di riferimento per incollare fra loro i tre fogli (disegni A, B e C).

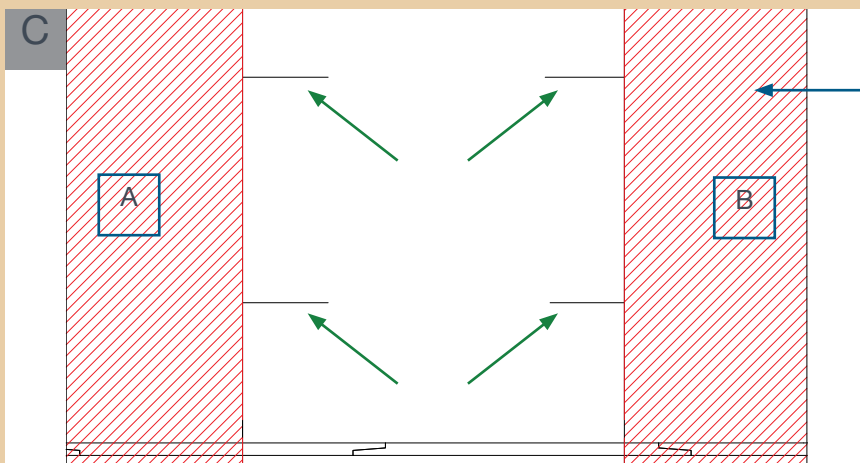

C **Sezione centrale**
 Stampate questo disegno (Set 01) e incollate gli altri due disegni A e B nelle aree indicate.
 Le frecce verdi indicano le linee di riferimento per incollare fra loro i tre fogli (disegni A, B e C).

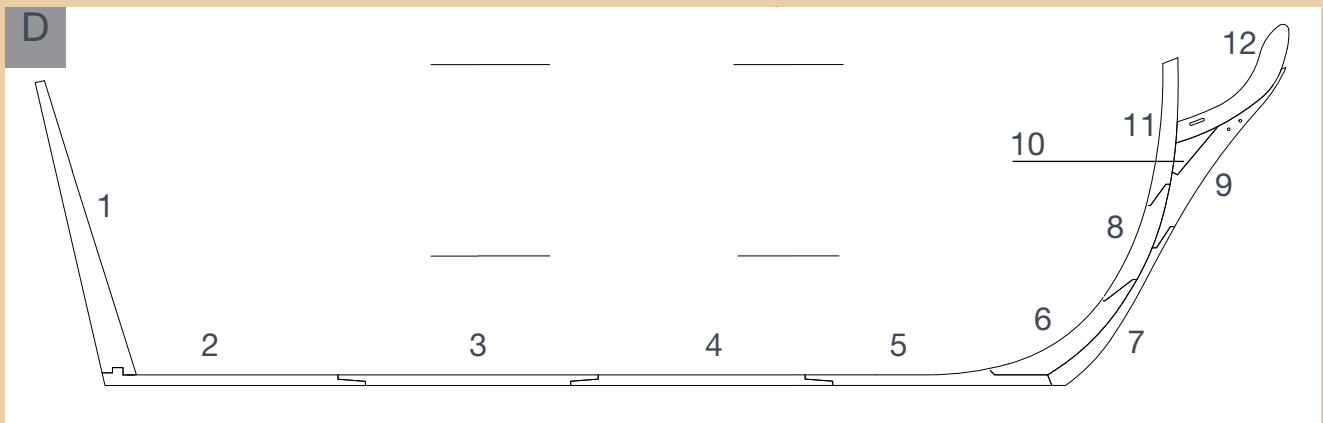

D La figura D mostra i tre fogli A, B e C uniti tra loro. Posizionate il foglio su una superficie liscia e disponete i pezzi della tavoletta 1-05 come indicato.



1 I pezzi della chiglia appoggiati sul foglio.



2 Incollate i pezzi tra loro seguendo la sequenza numerica e aiutandovi con la figura D. Rimuovete l'adesivo in eccesso per evitare che i componenti si incollino alla carta. Verificate che la chiglia corrisponda esattamente al disegno stampato sui fogli di carta.

FASE 03

ORDINATA # MAESTRA

L'ordinata # maestra è quella di maggiore larghezza.

Stampate il disegno B dell'ordinata # maestra (Set 01) in scala 1:1, su un foglio A4.

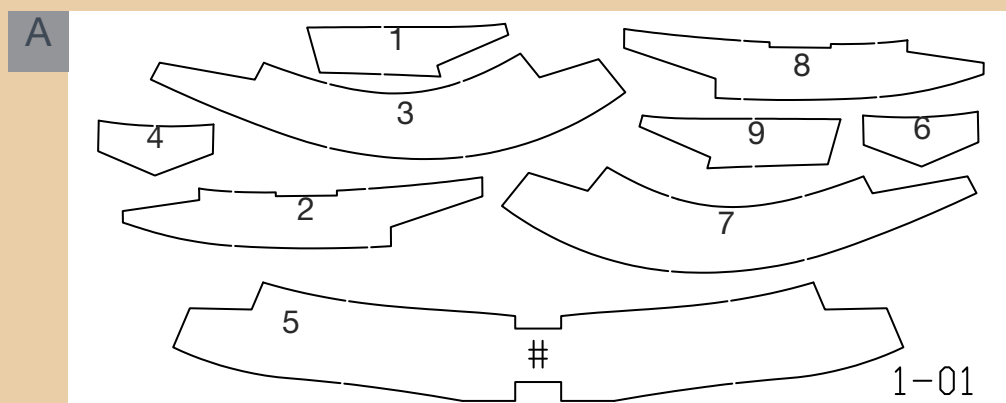

A Disegno della tavoletta 1-01

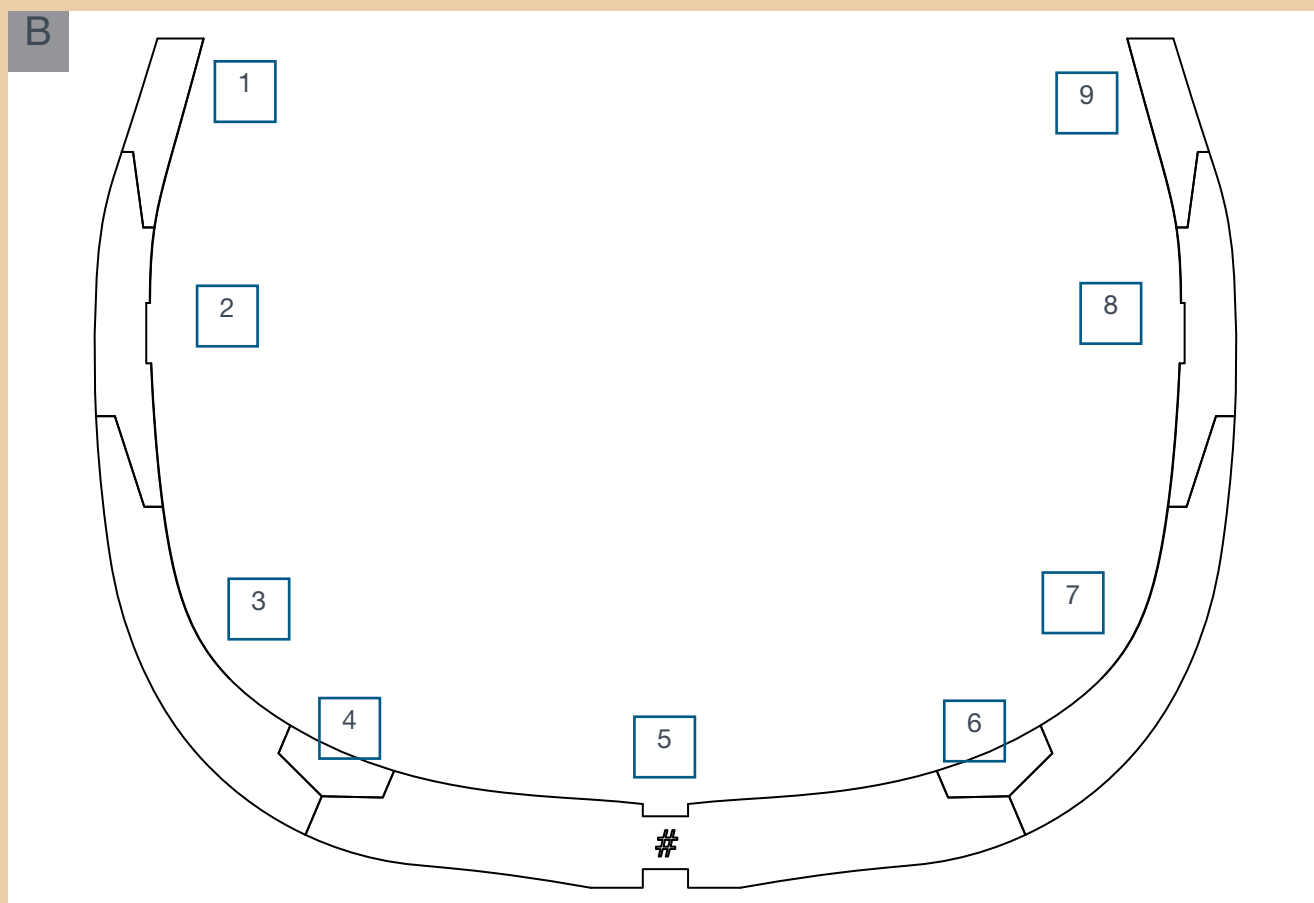

B Stampate questo disegno (Set 01) su un foglio A4 in scala 1:1. Nella figura sono riportati i numeri dei pezzi della tavoletta 1-01. La numerazione dei pezzi corrisponde all'ordine con cui devono essere montati.

1



1 Tavoletta 1-01 dell'ordinata # maestra.

2

Con la colla vinilica unite tra loro i pezzi dell'ordinata, seguendo l'ordine progressivo della numerazione. Quindi, prima che la colla sia asciutta, posizionate l'ordinata sul foglio e verificate che corrisponda perfettamente al disegno.

2



3



3 Quando la colla sarà perfettamente asciutta, pulite delicatamente con una spugna abrasiva le bruciature del laser all'interno e all'esterno dell'ordinata.

FASE 04

ORDINATA A

Dopo l'ordinata # maestra, le ordinate vengono contrassegnate con i **numeri verso poppa** e con le **lettere verso prua**. Stampate il disegno B dell'ordinata A (Set 01) in scala 1:1 su un foglio A4.

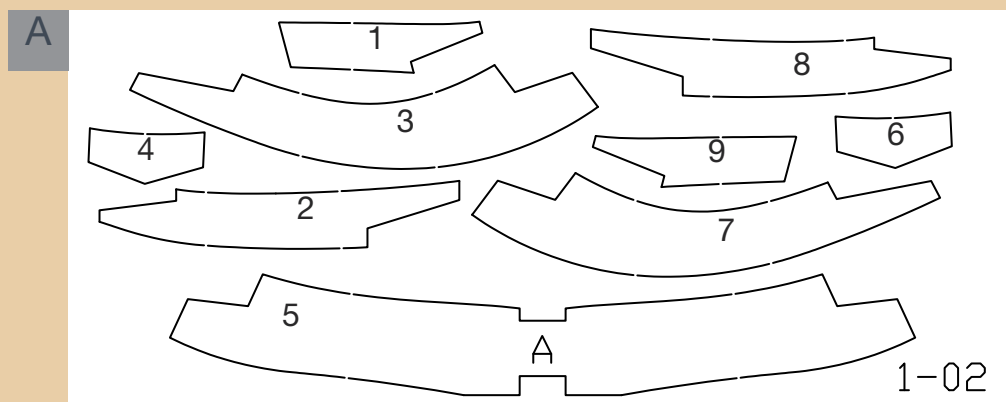

A Disegno della tavoletta 1-02.

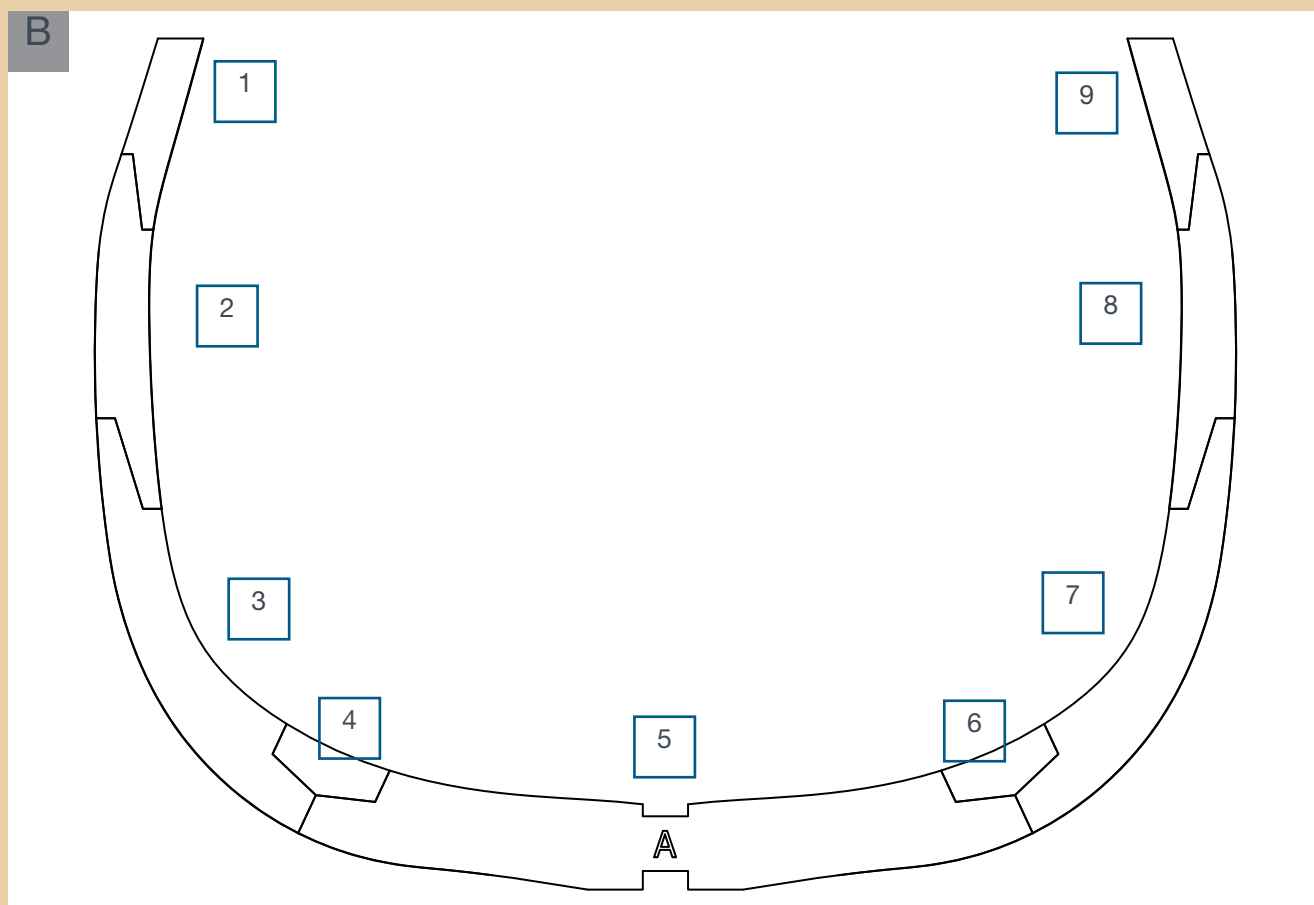

B Stampate questo disegno (Set 01) su un foglio A4 in scala 1:1. Nella figura sono riportati i numeri dei pezzi della tavoletta 1-02. La numerazione dei pezzi corrisponde all'ordine con cui devono essere montati.

1



1 Tavoletta 1-02 dell'ordinata A.

2

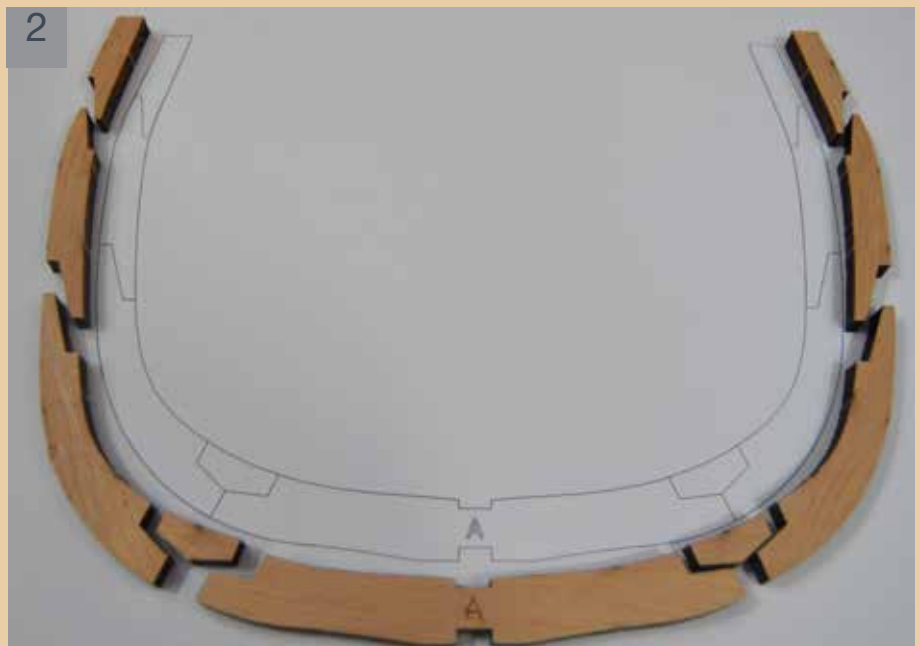

2 Con la colla vinilica unite tra loro i pezzi dell'ordinata, seguendo l'ordine progressivo della numerazione. Quindi, prima che la colla sia asciutta, posizionate l'ordinata sul foglio e verificate che corrisponda perfettamente al disegno.

3



3 Quando la colla sarà perfettamente asciutta, pulite delicatamente con una spugna abrasiva le bruciature del laser all'interno e all'esterno dell'ordinata.

FASE 05

ORDINATA B

Stampate il disegno B dell'ordinata B (Set 01) in scala 1:1 su un foglio A4.

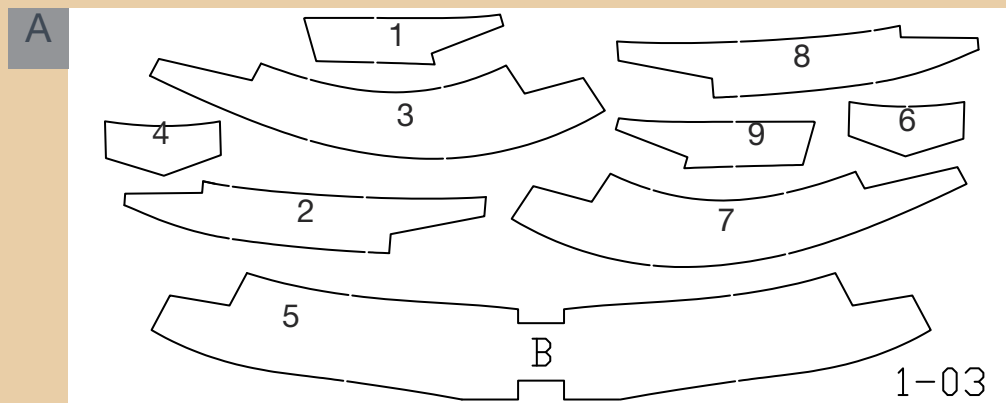

A Disegno della tavoletta 1-03.

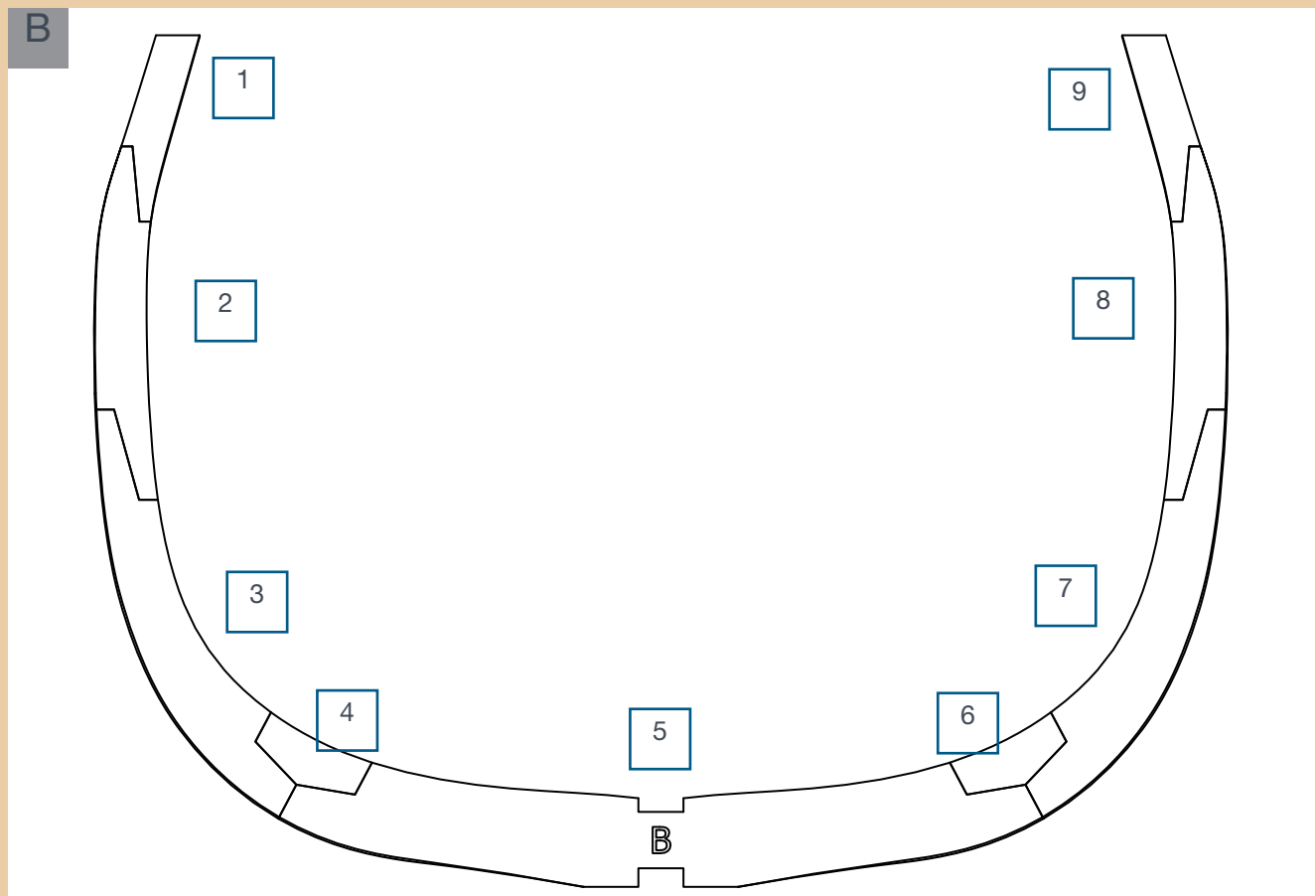

B Stampate questo disegno (Set 01) su un foglio A4 in scala 1:1. Nella figura sono riportati i numeri dei pezzi della tavoletta 1-03. La numerazione dei pezzi corrisponde all'ordine con cui devono essere montati.

1



1 Tavoletta 1-03 dell'ordinata B.

2

Con la colla vinilica unite tra loro i pezzi dell'ordinata, seguendo l'ordine progressivo della numerazione. Quindi, prima che la colla sia asciutta, posizionate l'ordinata sul foglio e verificate che corrisponda perfettamente al disegno.

2

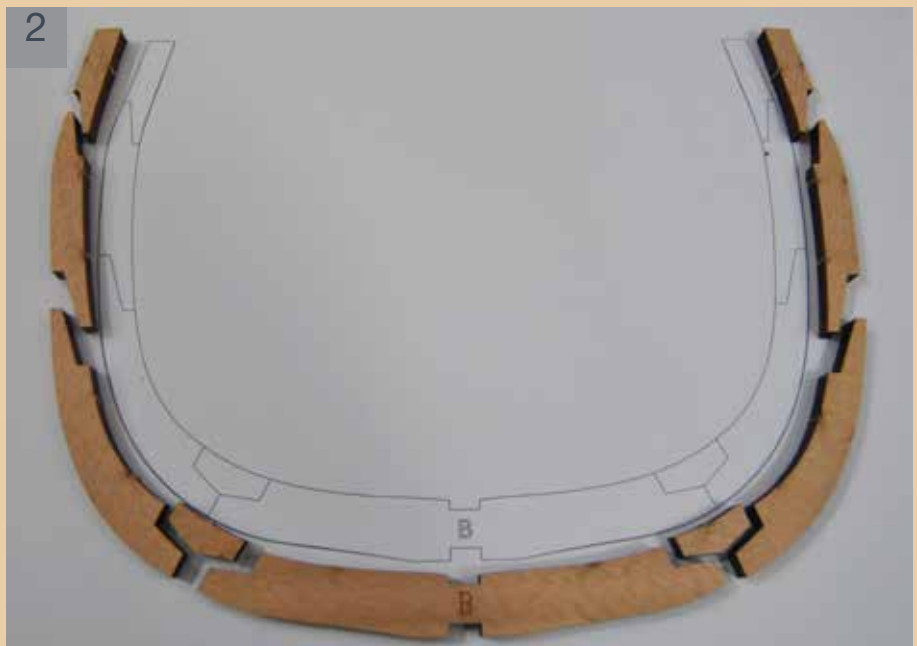

3



3

Quando la colla sarà perfettamente asciutta, pulite delicatamente con una spugna abrasiva le bruciature del laser all'interno e all'esterno dell'ordinata.

FASE 06

ORDINATA 1

Stampate il disegno B dell'ordinata 1 (Set 01) in scala 1:1 su un foglio A4.

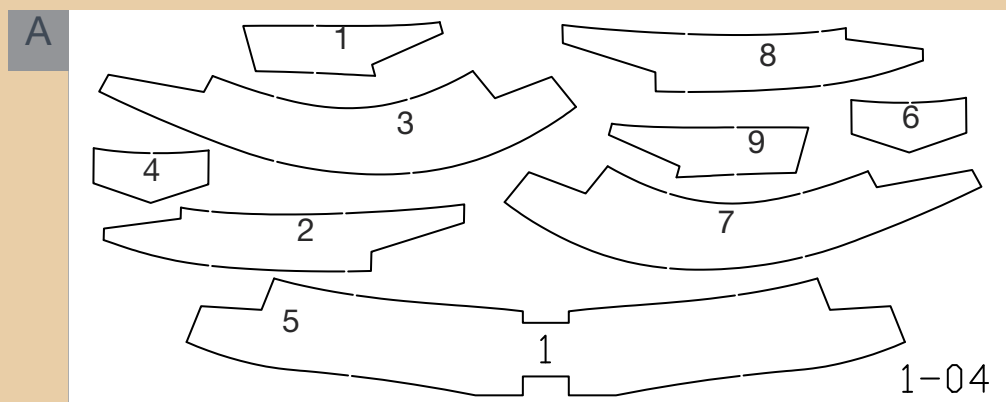

A Disegno della tavoletta 1-04.

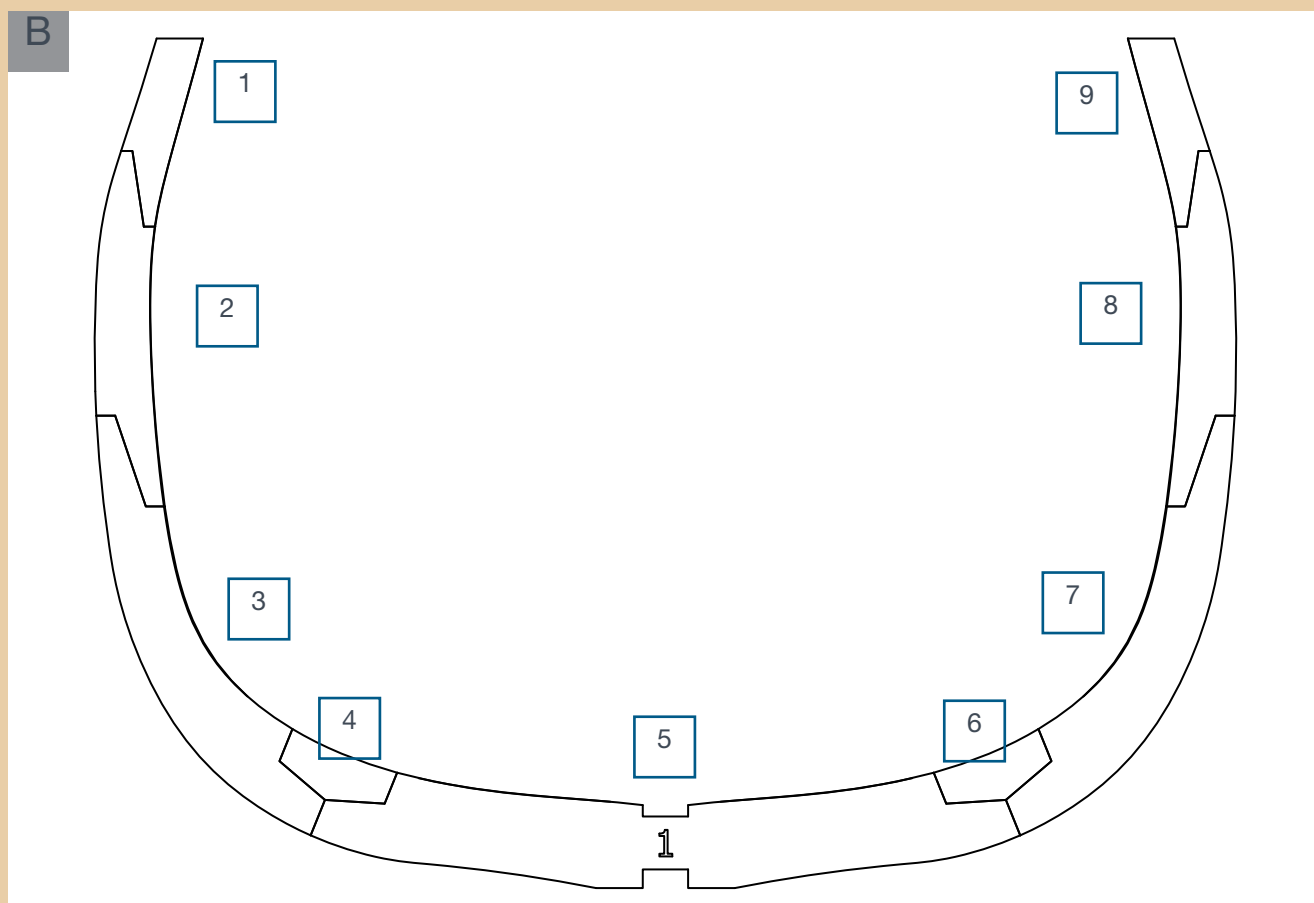

B Stampate questo disegno (Set 01) su un foglio A4 in scala 1:1. Nella figura sono riportati i numeri dei pezzi della tavoletta 1-04. La numerazione dei pezzi corrisponde all'ordine con cui devono essere montati.

1

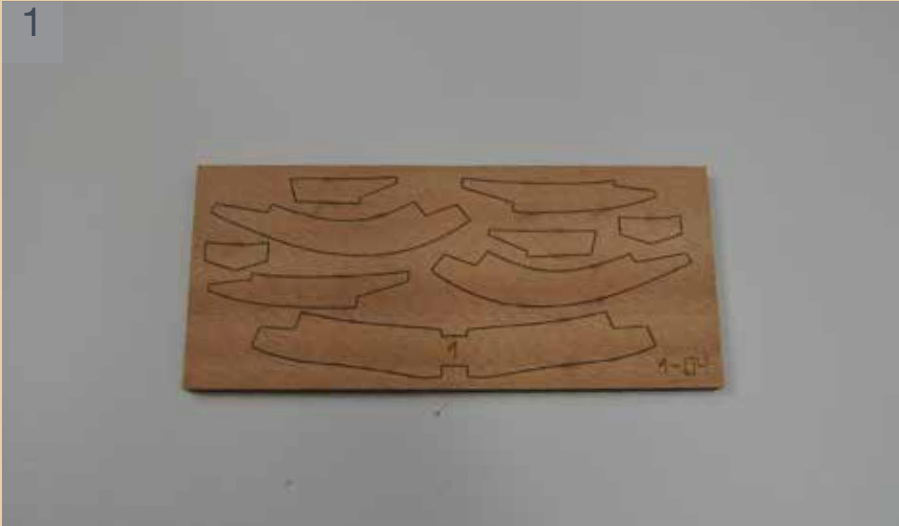

1 Tavoletta 1-04 dell'ordinata 1.

2



2 Con la colla vinilica unite tra loro i pezzi dell'ordinata, seguendo l'ordine progressivo della numerazione.

Quindi, prima che la colla sia asciutta, posizionate l'ordinata sul foglio e verificate che corrisponda perfettamente al disegno.

3



3 Quando la colla sarà perfettamente asciutta, pulite delicatamente con una spugna abrasiva le bruciature del laser all'interno e all'esterno dell'ordinata.

FASE 07

AFFUSTO E CANNONE

In questa fase assemblerete il primo cannone del vostro modello, completo di canna, affusto e accessori.

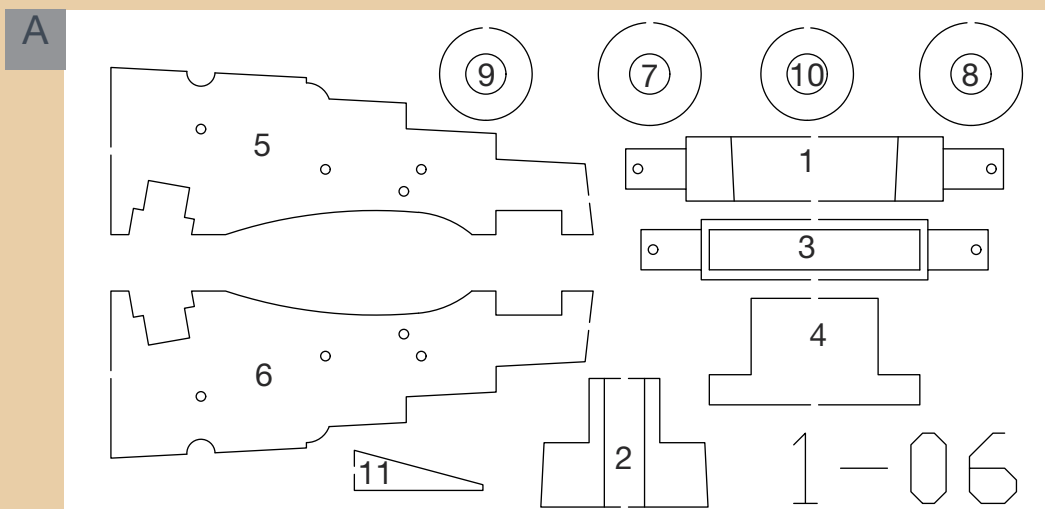

3 Disegno della tavoletta 1-06

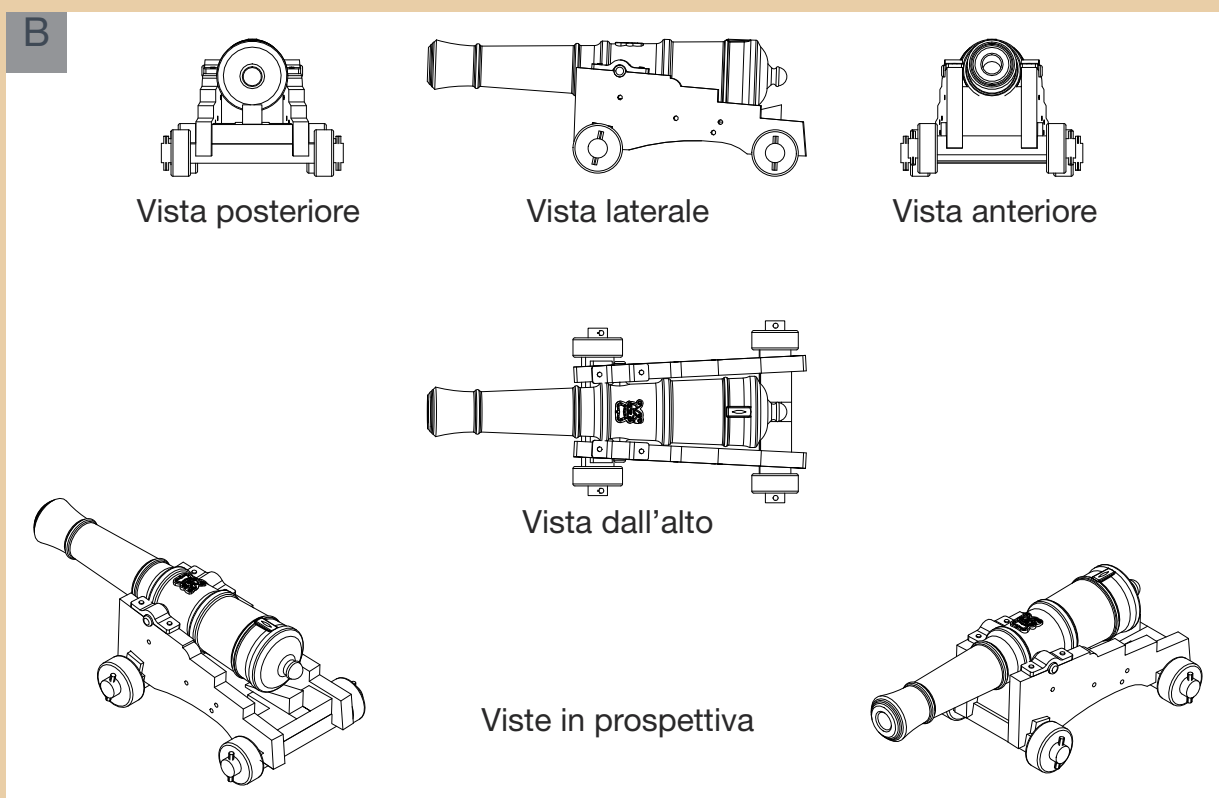

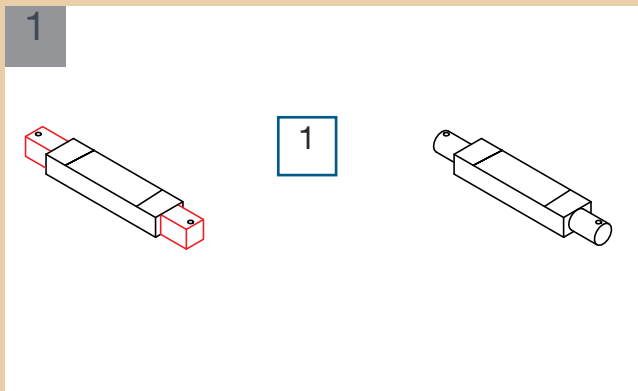

1 Staccate il pezzo 1 dalla tavoletta 1-06 e limate le estremità (in rosso) fino a ottenere un cilindro, come vedete nel disegno.

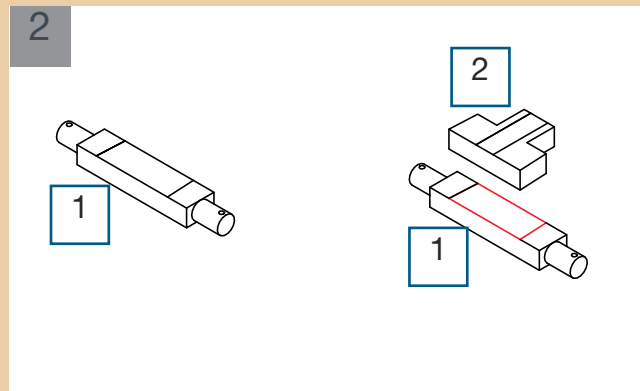

2 Incollate il pezzo 2 della tavoletta 1-06 sul pezzo 1. La linea evidenziata in rosso indica dove mettere la colla.

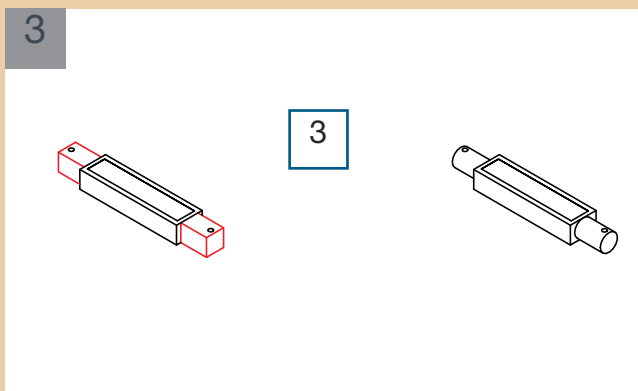

3 Lavorate il pezzo 3 come avete fatto nel passo 1 con il pezzo 1.

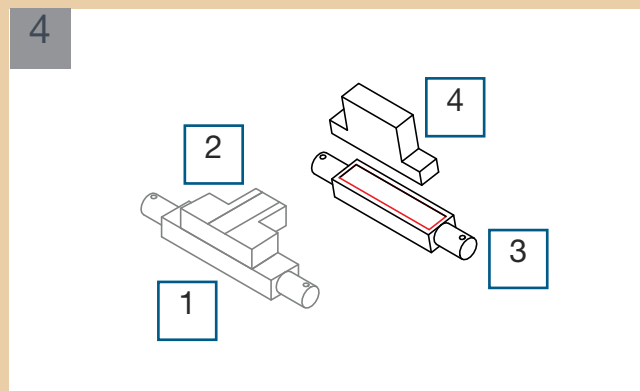

4 Incollate il pezzo 4 sul pezzo 3. La linea evidenziata in rosso indica dove mettere la colla.

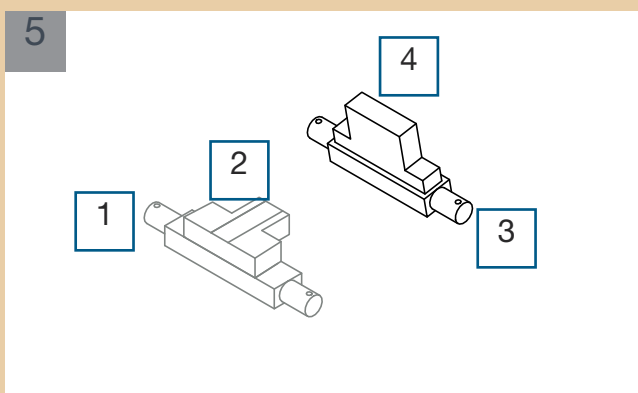

5 I quattro pezzi assemblati.

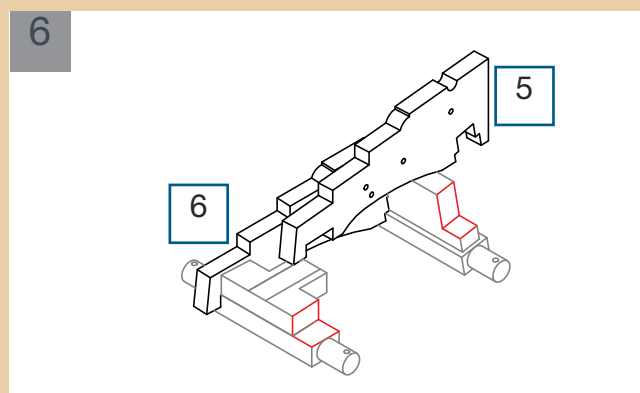

6 Assemblate i fianchi dell'affusto (pezzi 5 e 6) come mostrato nel disegno. Le linee rosse indicano dove mettere la colla.

7

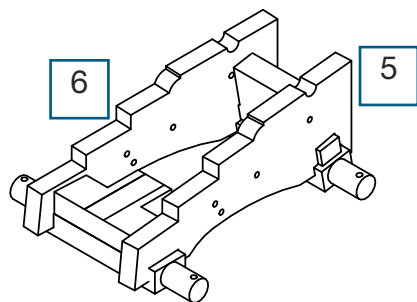

Vista posteriore dell'affusto

7 I pezzi 5 e 6 assemblati.

8

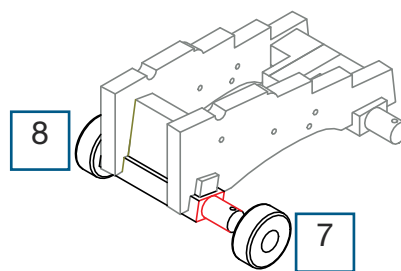

Vista anteriore dell'affusto

8 Staccate i pezzi 7 e 8 (le **ruote grandi** anteriori) dalla tavoletta 1-06 e incollateli come mostrato.

9

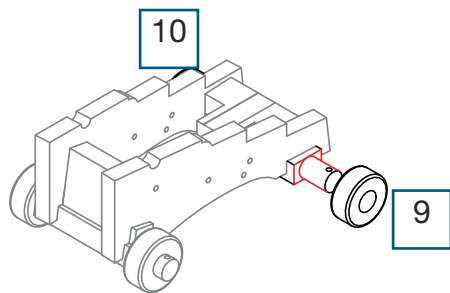

Vista anteriore dell'affusto

9 Staccate i pezzi 9 e 10 (le **ruote piccole** posteriori) dalla tavoletta 1-06 e incollateli come indicato.

10

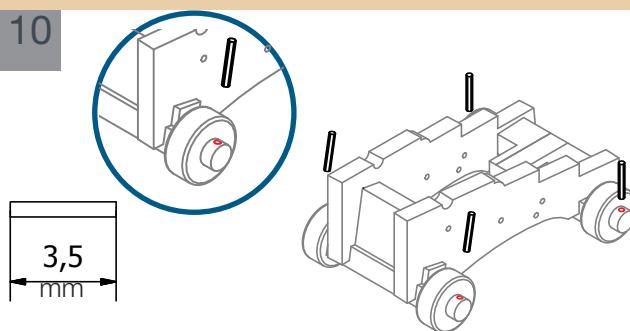

Vista anteriore dell'affusto

10 Staccate dalla lastra in ottone le quattro barrette da 3,5 mm. Coloratele di nero, quindi inseritele nei fori degli assi delle ruote. Incollate con adesivo a presa rapida.

11

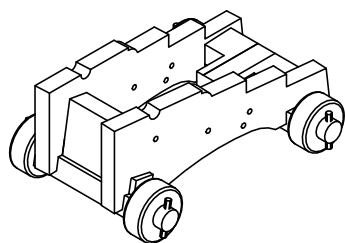

11 L'affusto completo.

12

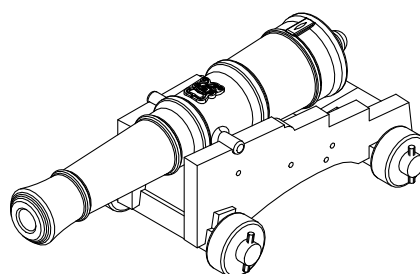

12 Appoggiate il cannone non ancora colorato sull'affusto, senza incollarlo.

13

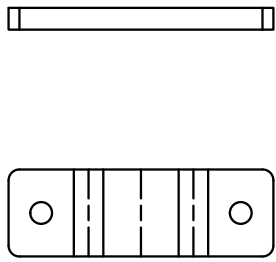

13 Staccate i due fermi dalla lastra in ottone.

14

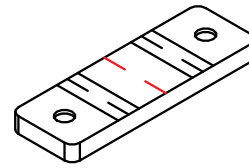

14 Piegate i fermi al centro, seguendo la linea rossa mostrata in figura.

15

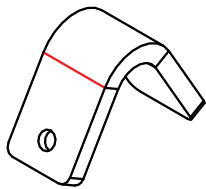

15 Piegate ancora i fermi lungo le linee rosse mostrate nella figura.

16

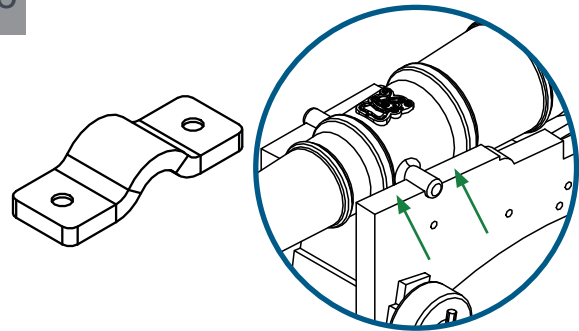

16 Piegate ancora i fermi seguendo la forma dei perni del cannone.

17



17 Colorate il cannone con Gun Metal.

18



18 Attendete che il colore sia asciutto.

19

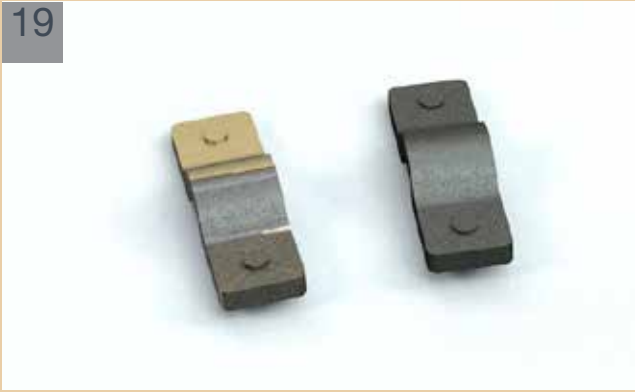

19 Colorate in Gun Metal anche i due fermi.

20

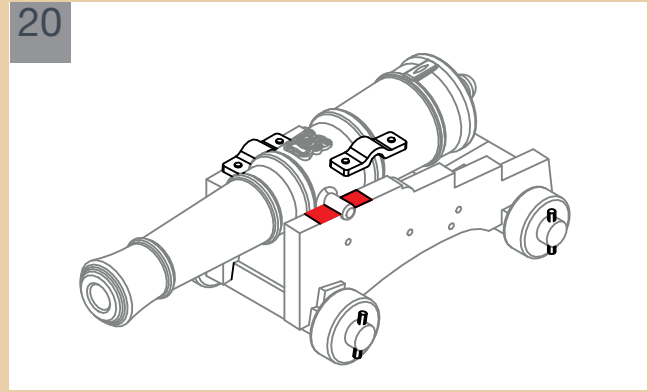

20 Posizionate il cannone sull'affusto e incollate i fermi con adesivo a presa rapida.

21

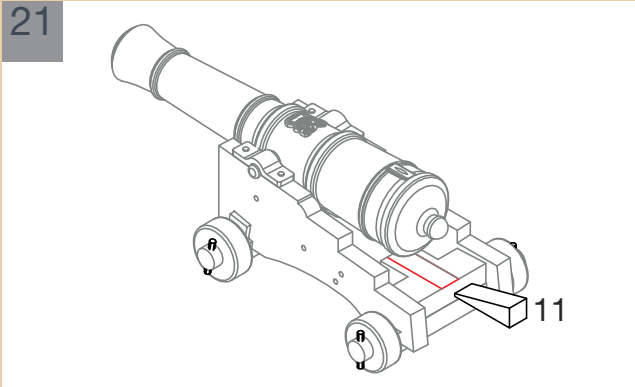

21 Prendete il pezzo 11 dalla tavoletta 1-06 e incollatelo come mostrato.

22

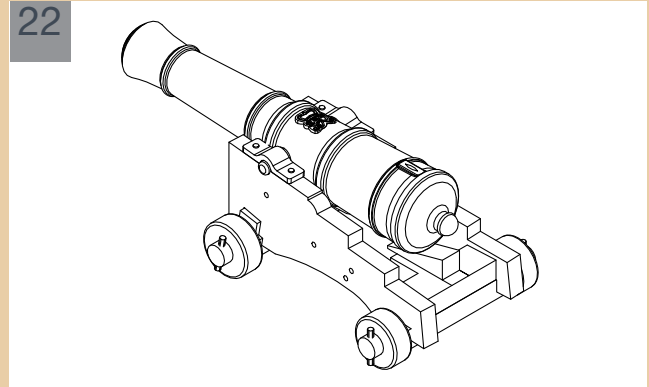

22 L'assemblaggio è terminato.

23



23 Nei prossimi Pack verranno forniti gli accessori per ultimare il cannone.

FASE 08

COLUBRINA 1/2 LIBBRA

La colubrina è un pezzo di artiglieria leggero, che può essere manovrato a mano da un solo uomo.

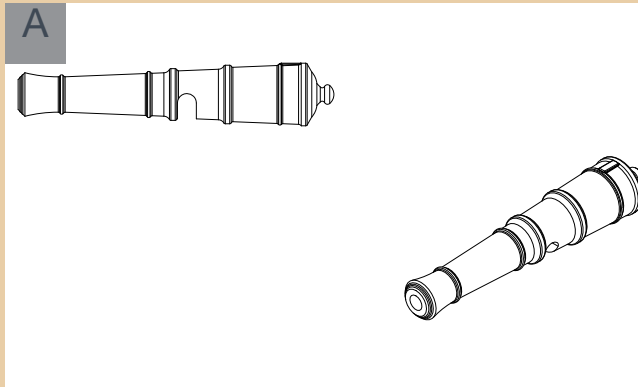

16 Viste della colubrina da 1/2 libbra.

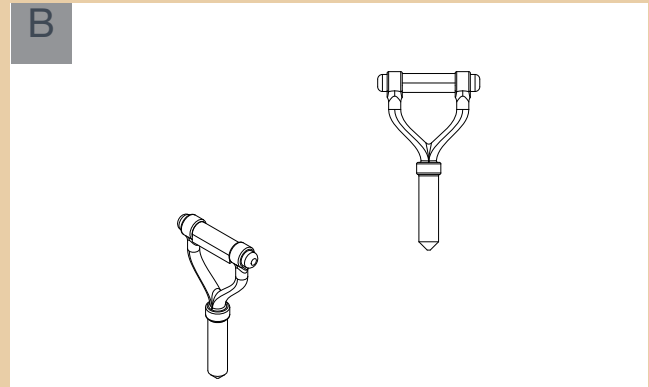

16 Viste della forcella della colubrina da 1/2 libbra.

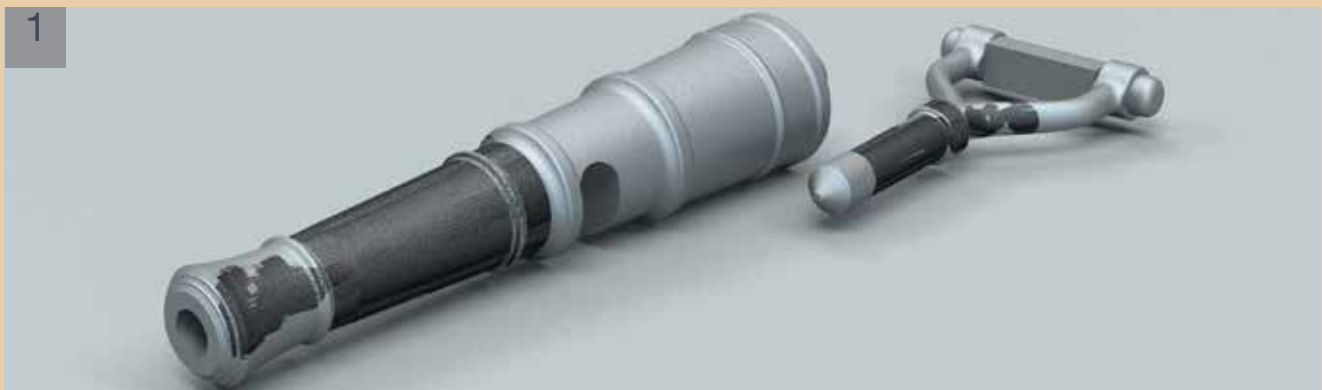

1 Colorate la colubrina e la forcella con Gun Metal.



2 La colubrina e la forcella colorate. Non assemblate ancora la colubrina e la forcella: questa operazione andrà compiuta in seguito. Conservate con cura i due pezzi per non rischiare di smarrirli.