

BAUEN SIE DIE

MiG-29

PAKET 2



DEAGOSTINI

MODELSPACE™

www.model-space.com



MiG-29

BAUPHASE

SEITE

| | | |
|----|---|----|
| 6 | Der obere mittlere Abschnitt des Rumpfes (I) | 16 |
| 7 | Der obere mittlere Abschnitt des Rumpfes (II) | 18 |
| 8 | Der obere Heckabschnitt des Rumpfes (I) | 20 |
| 9 | Der obere Heckabschnitt des Rumpfes (II) | 22 |
| 10 | Das obere mittlere Fahrgestell des Rumpfes | 24 |

Published in the UK by De Agostini UK Ltd, Royds Withy King, 65 Carter Lane, London EC4V 5EQ.
Published in the USA by De Agostini Publishing USA, Inc., 299 Park Avenue • New York, New York 10171.

Tutti i diritti riservati © 2019

Non adatto ai minori di 14 anni. questo prodotto non è un giocattolo e va usato sotto la supervisione di un adulto.

I Bauteile possono variare rispetto a quelli fotografati.



BAUPHASE 6: Der obere mittlere Abschnitt des Rumpfes (I)



Bauteile

D011 - mittlerer Abschnitt des Rumpfes (I)
8 Schrauben AP 1.7 × 3.5 mm

Montage

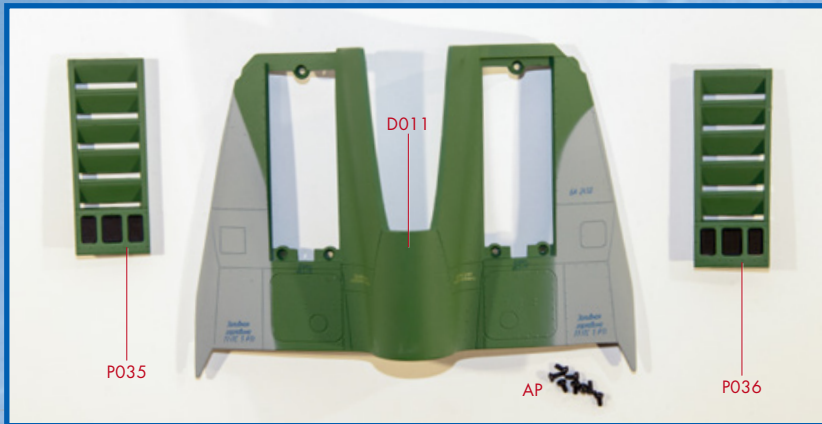

- 1** Holen Sie sich die geschlitzten Lufteinlässe (Bauphase 5) und bereiten Sie den oberen mittleren Abschnitt des Rumpfes (D011) und die Schrauben AP vor. Stecken Sie den linken geschlitzten Lufteinlass in die Öffnung auf der linken Seite des Rumpfes.

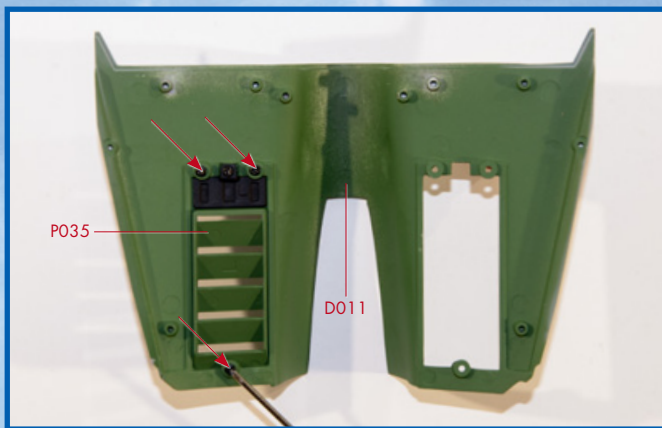

- 2** Befestigen Sie den Lufteinlass vom Inneren des Rumpfes aus mit drei Schrauben AP.

- 3** Stecken Sie den rechten geschlitzten Lufteinlass in die Öffnung auf der rechten Seite des Rumpfes und sichern Sie ihn von innen mit drei Schrauben AP.



- 4** So sieht der mittlere Abschnitt des Rumpfes am Ende dieser Montagephase aus.



BAUPHASE 7: Der obere mittlere Abschnitt des Rumpfes (II)



Montage

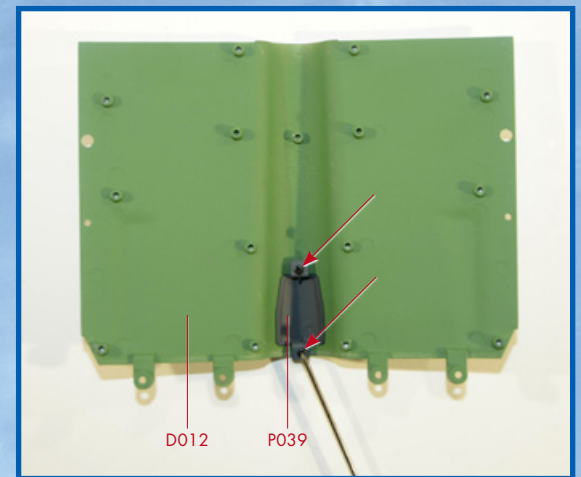

- 1 Positionieren Sie die ADF-Antenne (P039) in die entsprechende Öffnung des oberen mittleren Abschnitts des Rumpfes (D012). Sichern Sie die Antenne vom Inneren des Rumpfes aus mit zwei Schrauben FM.

Bauteile

1. D012 - mittlerer Abschnitt des Rumpfes (II)
 2. P039 - ADF-Antenne
- 5 Schrauben BM 2 x 4 mm
5 Schrauben FM 1.7 x 3 mm

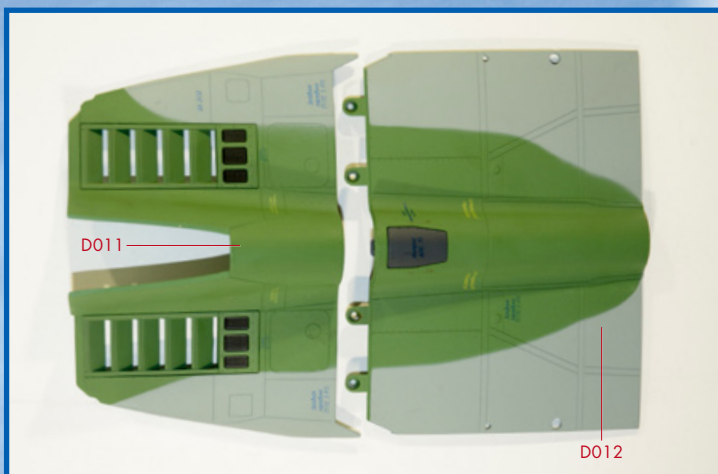

2 Holen Sie den mittleren Abschnitt des Rumpfes der Bauphase 6 zurück und stellen Sie ihn vor dem in dieser Bauphase mitgelieferten Abschnitt auf.

3 Drehen Sie die beiden Teile um und richten Sie die Löcher in beiden aus. Verbinden Sie sie mit vier Schrauben BM.

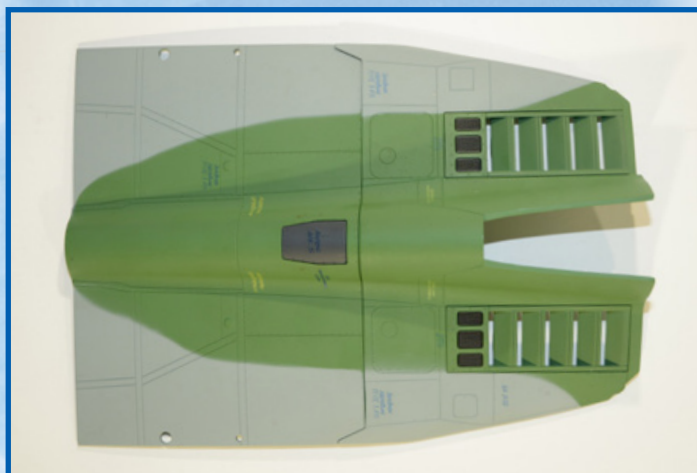
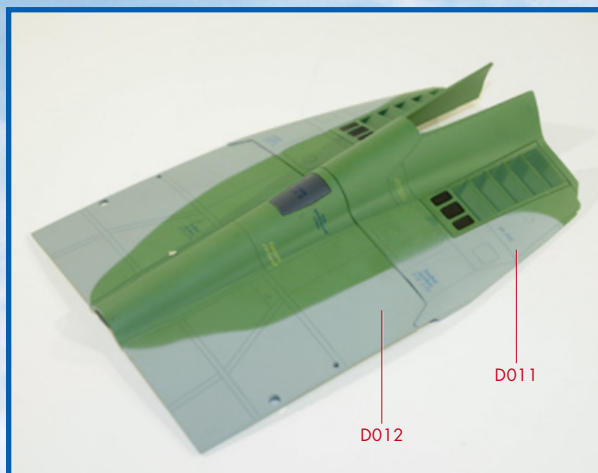

4 So sieht der obere mittlere Abschnitt des Rumpfes am Ende dieser Montagephase aus.



BAUPHASE 8: Der obere Heckabschnitt des Rumpfes (I)

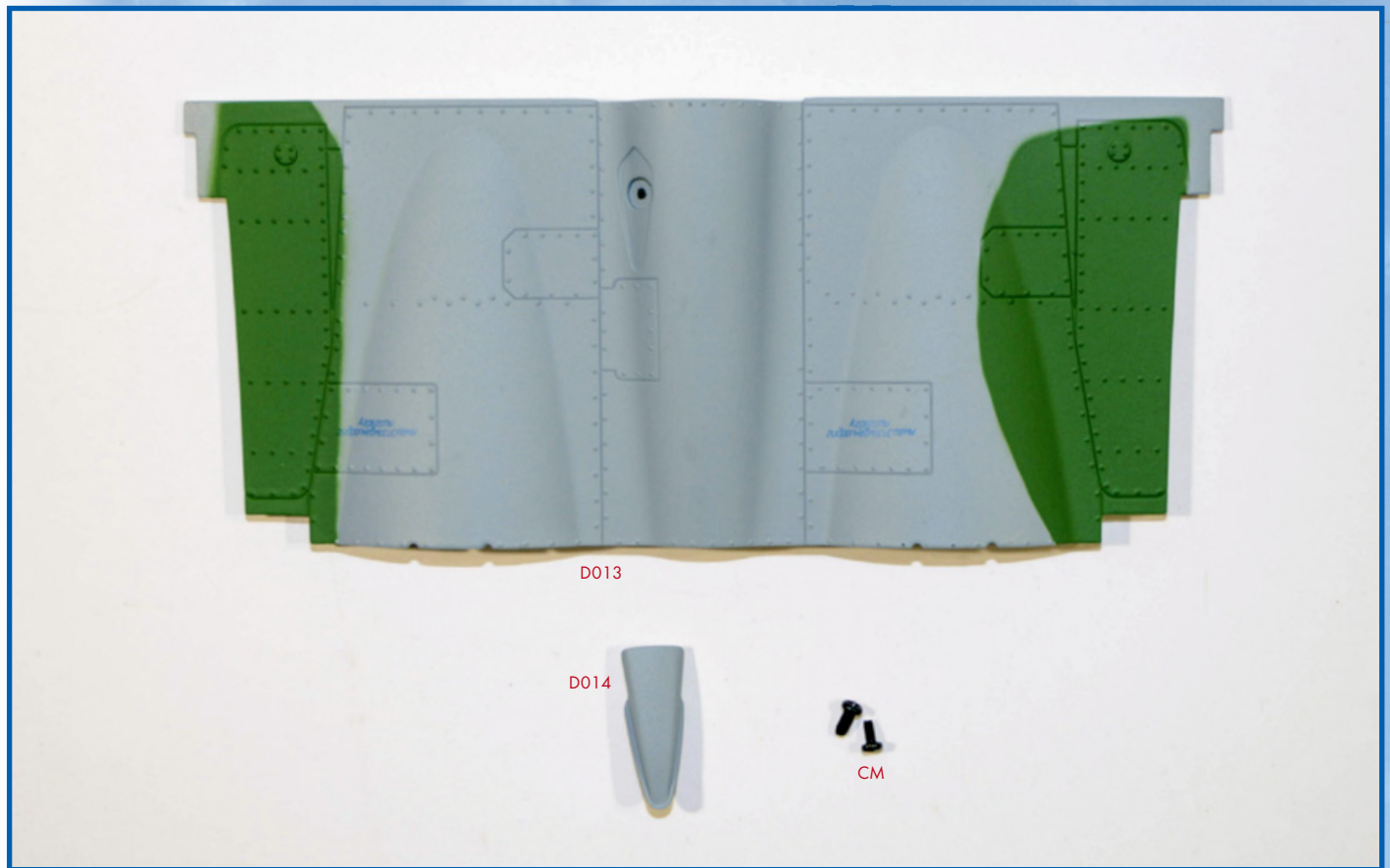

Bauteile

1. D013 - oberer Heckabschnitt des Rumpfes (I)
2. D014 - Kühlluft einlass
- 2 Schrauben CM 1.3 x 3.5 mm

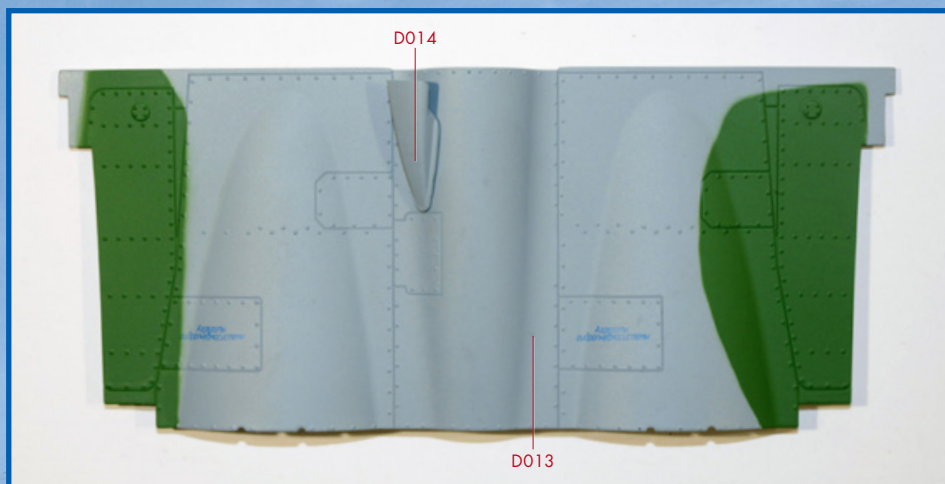

1 Nehmen Sie den Lufteinlass (D014) und legen Sie ihn wie abgebildet in den entsprechenden Abschnitt des oberen Heckabschnitts des Rumpfes (D013).

2 Drehen Sie den Rumpf auf den Kopf, halten Sie dabei den Lufteinlass fest und sichern Sie ihn von innen mit einer Schraube CM.

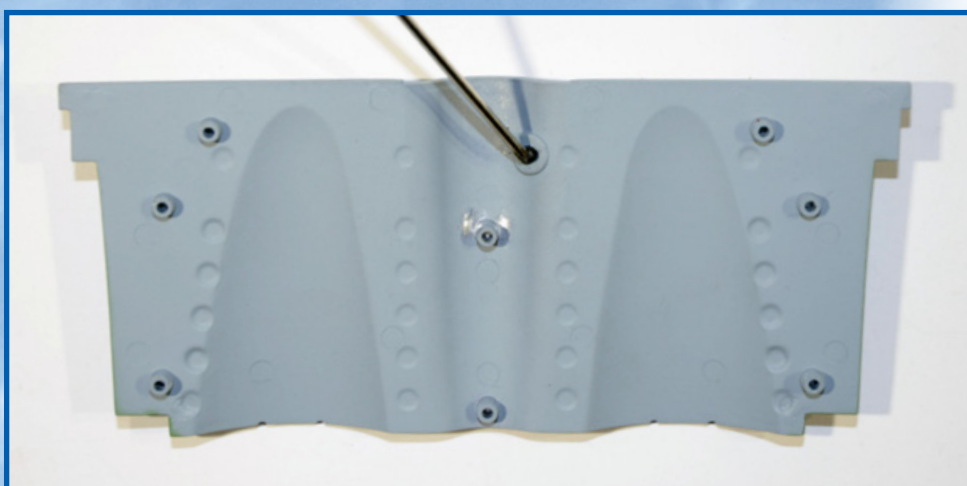

3 So sieht das obere Heckteil aus am Ende dieser Montagephase..





Bauphase 9: Der obere Heckabschnitt des Rumpfes (II)



Bauteile

1. D015 - oberes Heckabschnitt des Rumpfes (II)
2. P040 - linke Nachbrennerdüse
3. P041 - rechte Nachbrennerdüse
- 5 Schrauben CM 1.7 x 3.5 mm



Montage

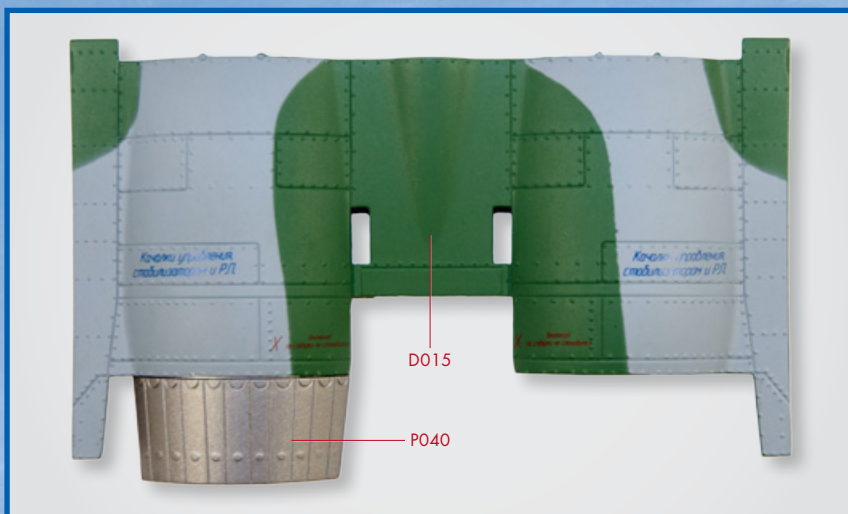

- 1 Nehmen Sie die linke Nachbrennerdüse (P040) und positionieren Sie sie im oberen Heckabschnitt des Rumpfes (D015).

- 2 Drehen Sie die Teile auf den Kopf und befestigen Sie die Düse mit zwei Schrauben CM am Rumpf.

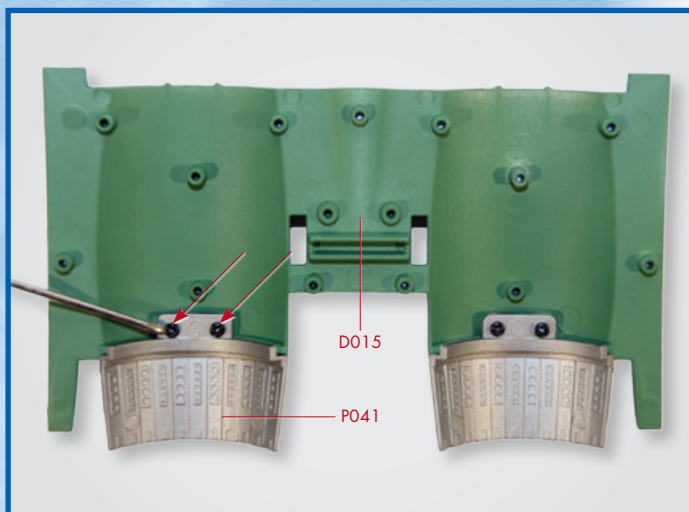
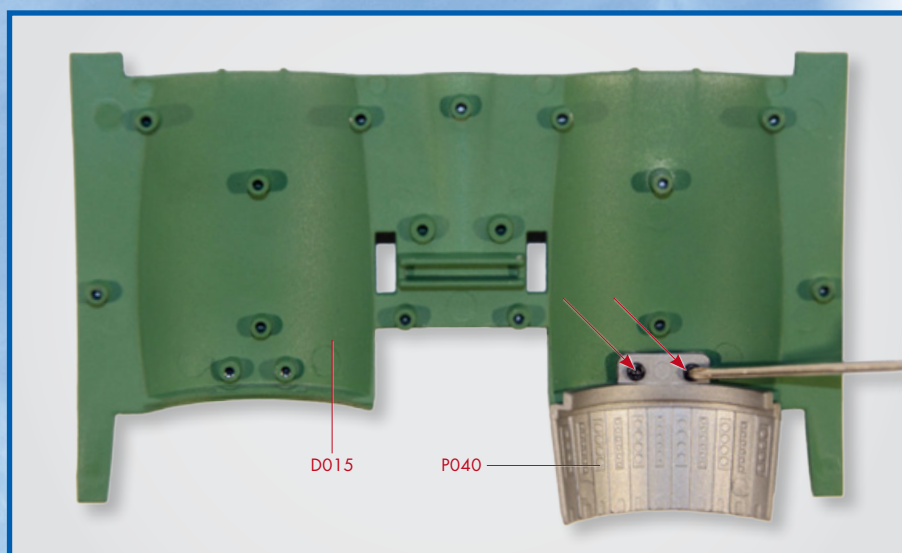

- 3 Positionieren Sie nun die rechte Nachbrennerdüse (P041) auf der rechten Seite des Rumpfes und sichern Sie diese von innen mit zwei Schrauben CM.



Bauphase 10: Das obere mittlere Fahrgestell des Rumpfes

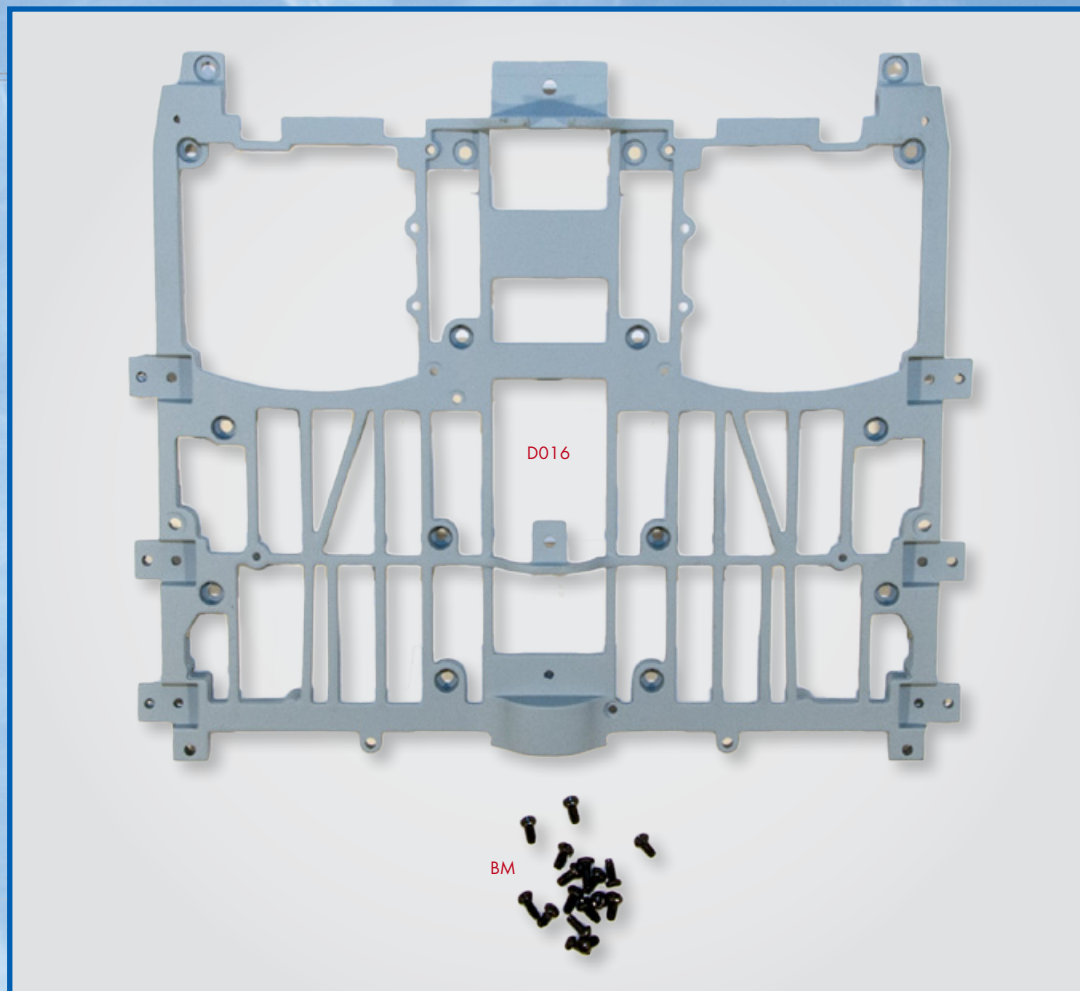

Bauteile

D016 - oberes mittleres Fahrgestell des
Rumpfes
16 Schrauben BM 2 x 4 mm

Montage

- 1 Holen Sie den oberen mittleren Abschnitt des Rumpfes zurück, den Sie in Bauphase 7 montiert haben.

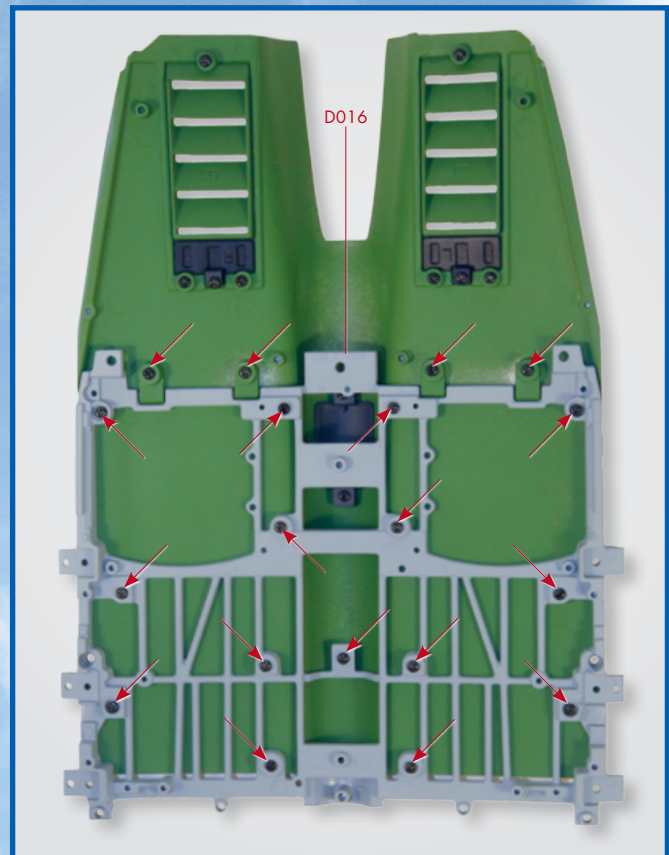

- 2 Positionieren Sie das obere mittlere Fahrgestell des Rumpfes (D016) innerhalb des Rumpfabschnitts. Befestigen Sie es, indem Sie die Schrauben BM an den durch die Pfeile gekennzeichneten Stellen anziehen.

- 3 Hier ist der mittlere obere Teil des Rumpfes mit dem Fahrgestell. Legen Sie es beiseite, bis Sie es wieder brauchen.

