

COSTRUISCI LA TUA

POLSKI FIAT 126p

Pack
9



COSTRUISCI LA TUA

POLSKI FIAT

126p

DEAGOSTINI
MODELSPACE™
www.model-space.com

FASE

- 41 La console centrale
- 42 La leva del cambio
- 43 Il pannello posteriore interno SX
- 44 Il pannello posteriore interno DX
- 45 Il sedile posteriore

PAG.

- 139
- 142
- 145
- 148
- 151



Editorial and design by Continuo Creative Ltd, London.

Published in the UK by De Agostini UK Ltd, Royds Withy King, 65 Carter Lane, London EC4V 5EQ.

Published in the USA by De Agostini Publishing USA, Inc., 299 Park Avenue • New York, New York 10171.

Tutti i diritti riservati © 2019

Non adatto ai minori di 14 anni.

Questo prodotto non è un giocattolo e va usato sotto la supervisione di un adulto.

I componenti possono variare rispetto a quelli fotografati.

Fase 41: La console centrale

41A



CP



41B



EP



41C



41D



Componenti:

41A. Console centrale superiore

41B. Console centrale inferiore

41C. Leva del freno a mano

41D. Alloggiamenti dei catarifrangenti

CP. Viti 1.7 x 4 mm

EP. Viti con rondella 1.7 x 2.5 mm





1 Fai passare la leva del freno a mano (41C) attraverso la fessura anteriore della console centrale superiore (41A). La leva può essere orientata in un solo modo.

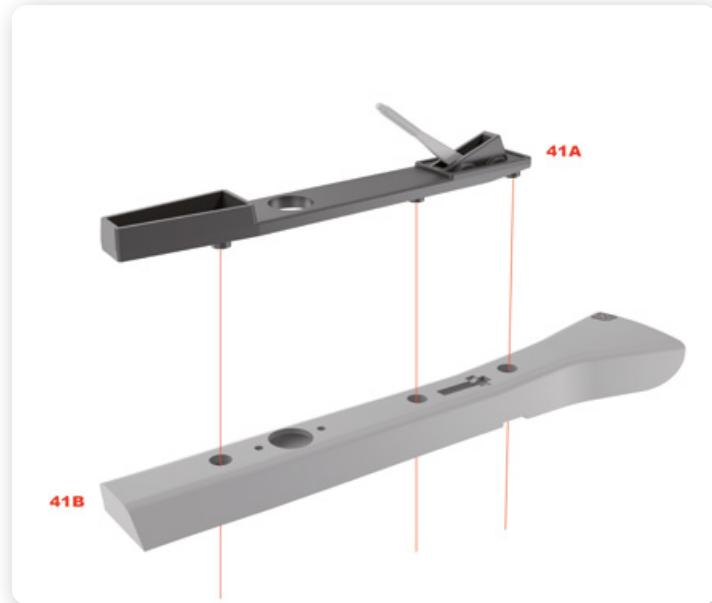

2 Capovolgi la console centrale superiore e inserisci i tre perni nei fori corrispondenti della console centrale inferiore (41B).

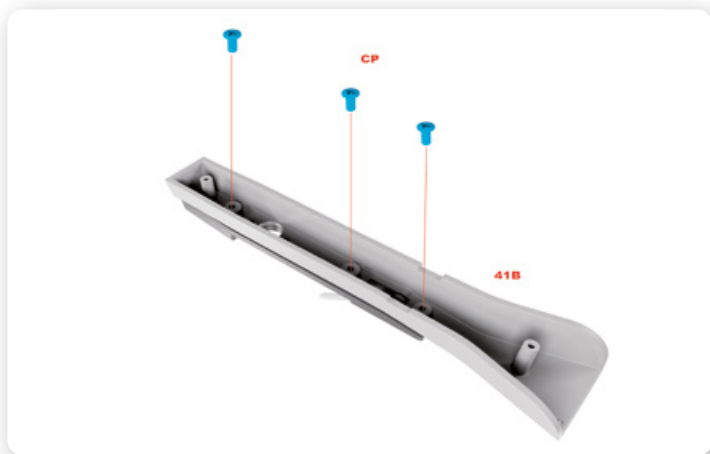

3 Unisci le parti mediante tre viti CP, dall'interno della console centrale inferiore.

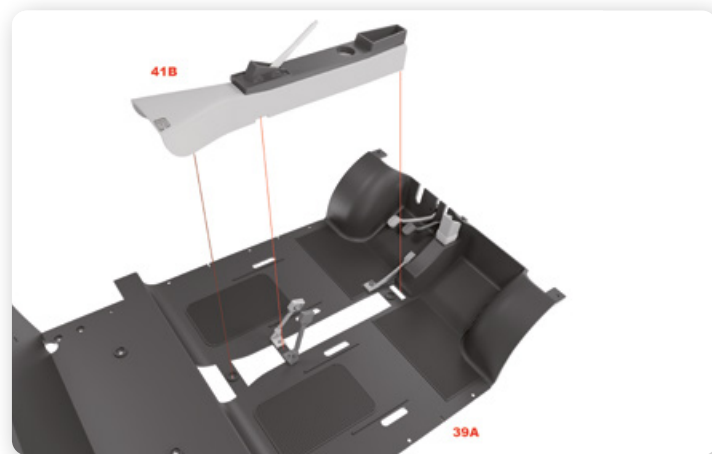

4 Posiziona la console centrale sullo spazio centrale del pavimento, tra i due supporti delle cinture di sicurezza.

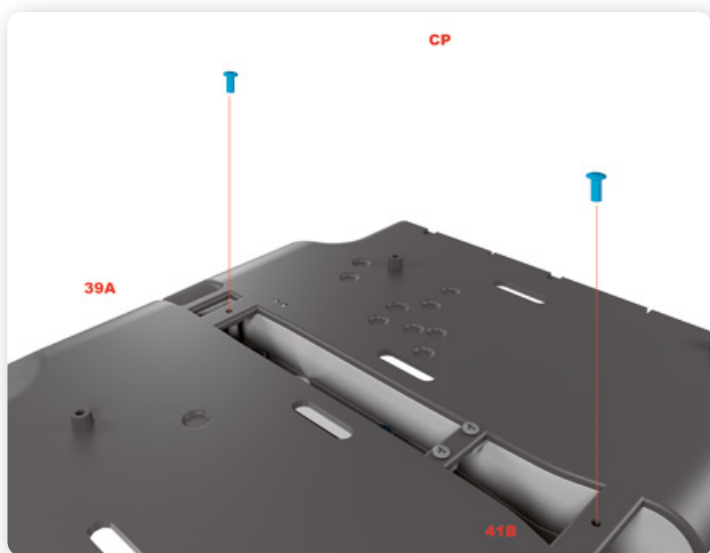

5 Ferma la console centrale sul pavimento serrando due viti CP dalla faccia inferiore.

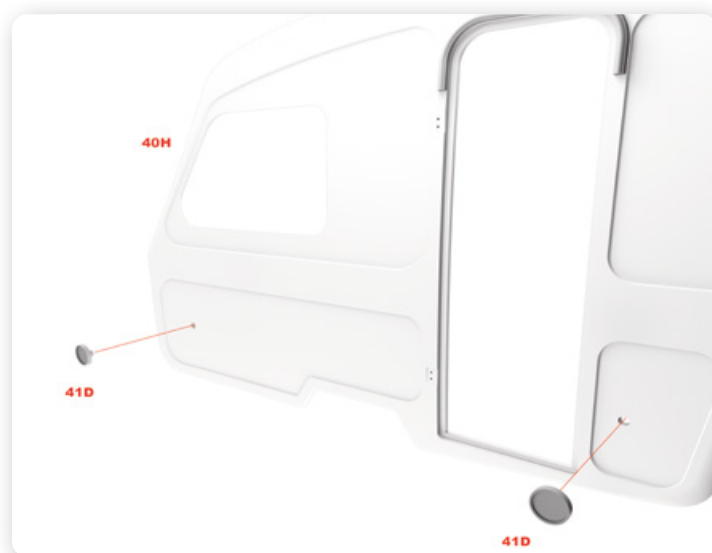

6 Inserisci i due alloggiamenti dei catarifrangenti (41D) nei due fori corrispondenti della parete DX del rimorchio (40H).

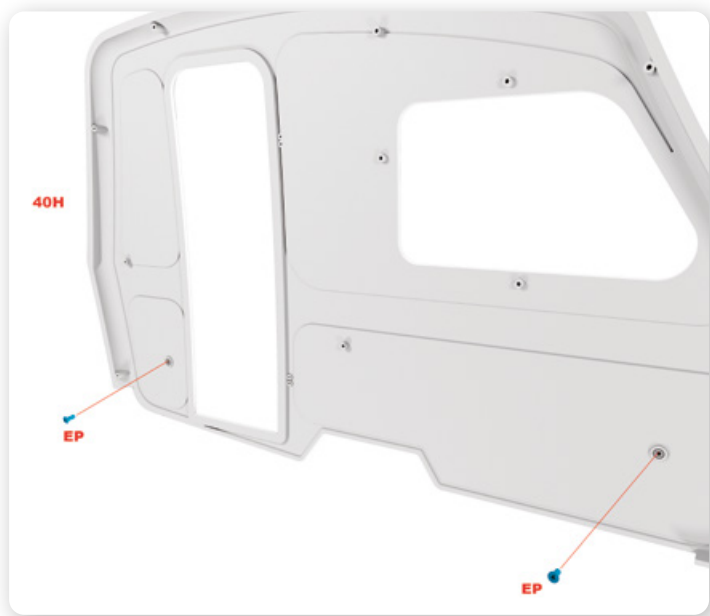

7 Fissa i due alloggiamenti dei catarifrangenti sulla parete del rimorchio dall'interno, usando due viti EP.

Ecco come appaiono le due strutture alla fine di questa fase di assemblaggio. Mettile da parte insieme alle parti inutilizzate fino a quando ti serviranno di nuovo.

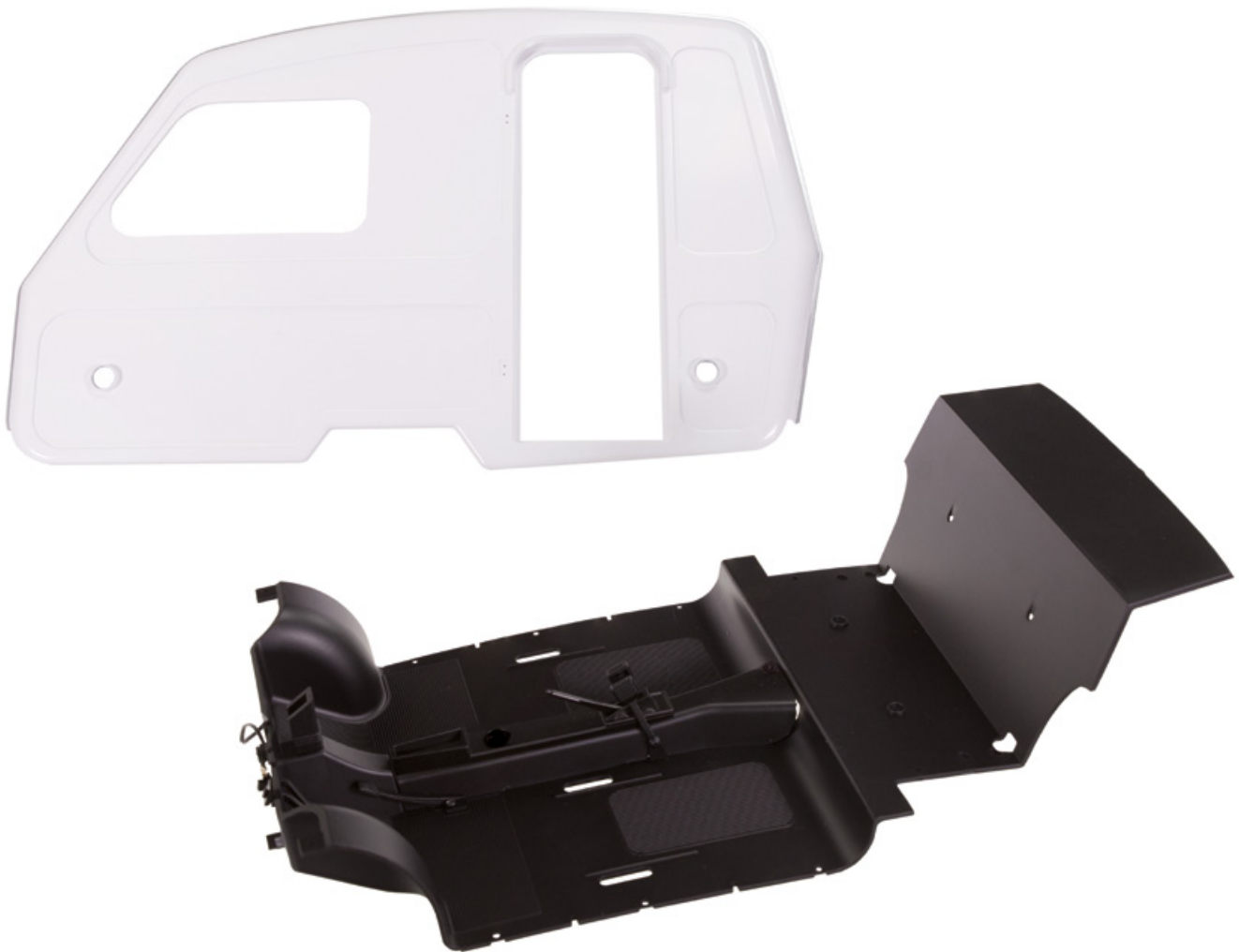

Fase 42: La leva del cambio

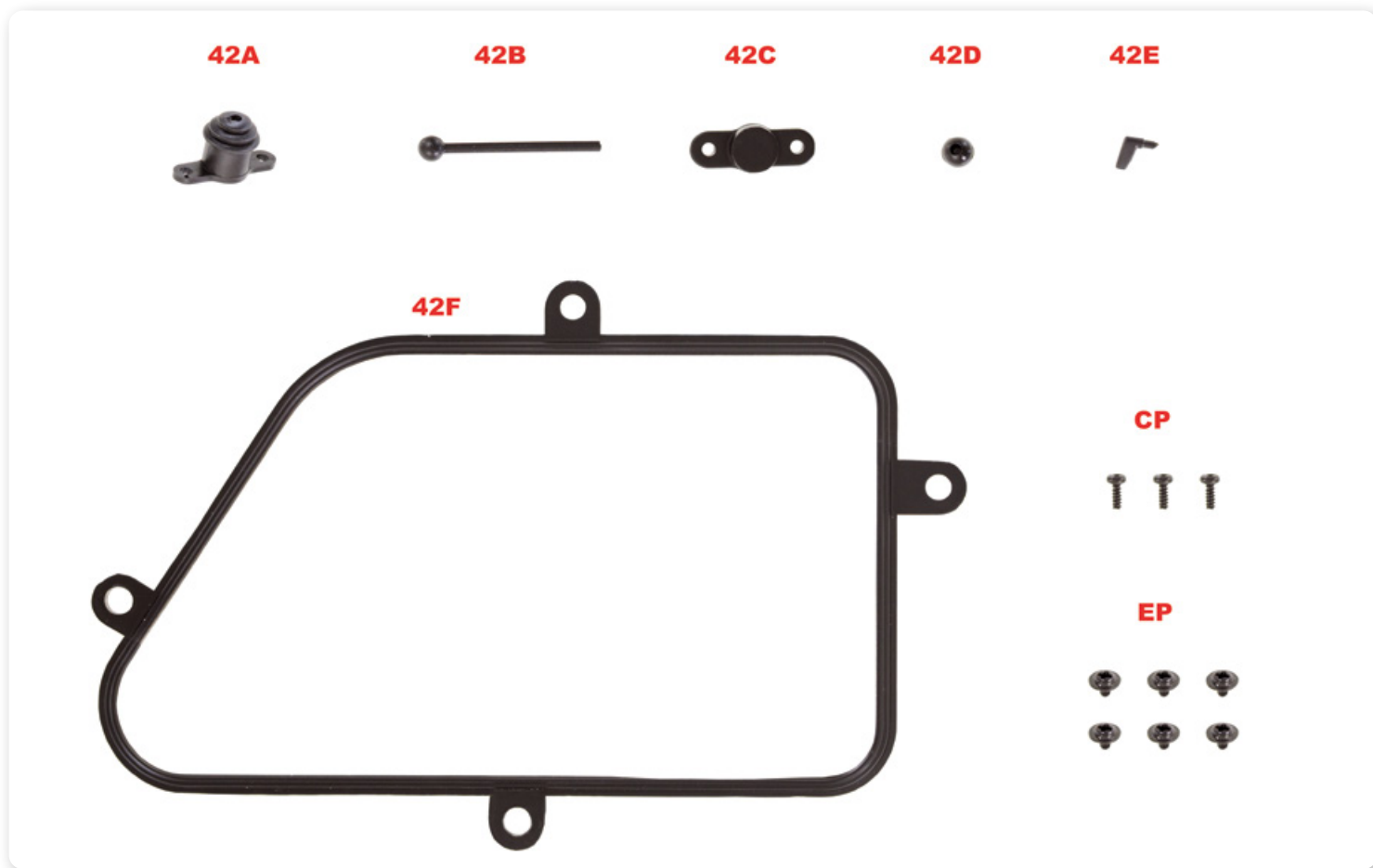

Componenti:

- 42A. Base della leva del cambio
- 42B. Leva del cambio
- 42C. Supporto della base della leva del cambio
- 42D. Pomello della leva del cambio
- 42E. Leva del riscaldamento
- 42F. Finestrino DX del rimorchio
- CP. Viti 1.7 x 4 mm
- EP. Viti con rondella 1.7 x 2.5 mm



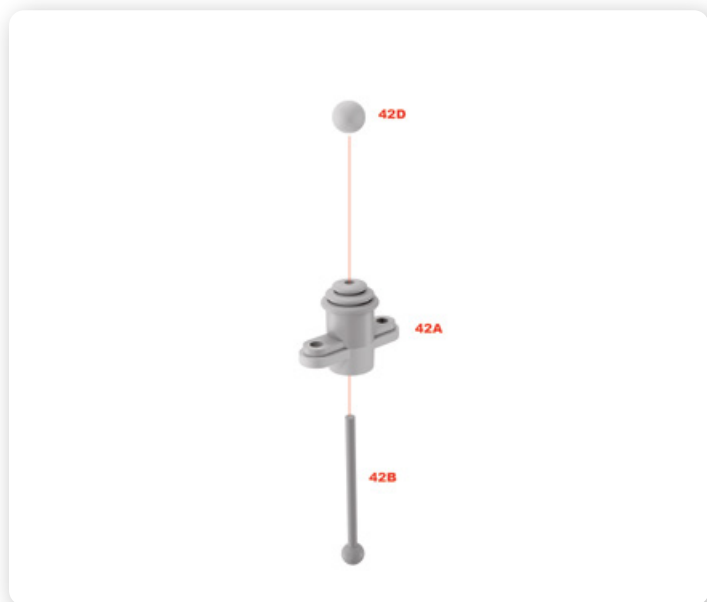

1 Fai passare la leva del cambio (42B) attraverso il supporto (42A) e nel foro del pomello (42D).

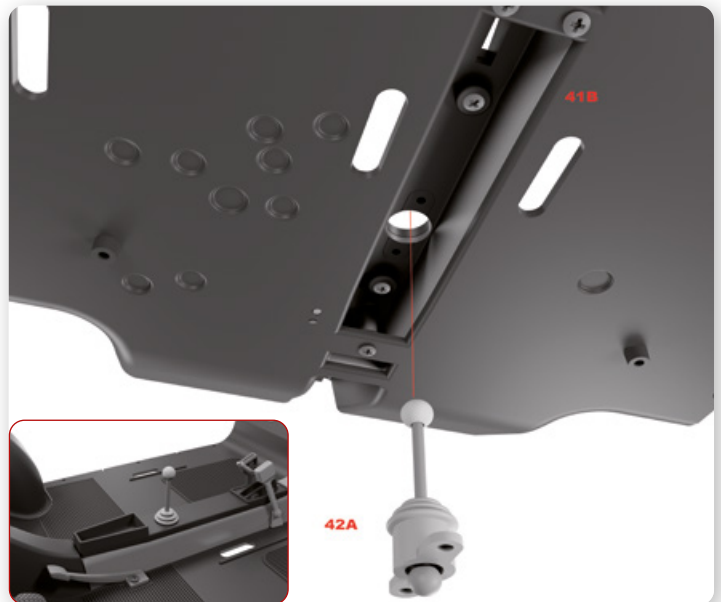

2 Inserisci la struttura attraverso il foro circolare della console centrale, allineando i fori di entrambe le parti.

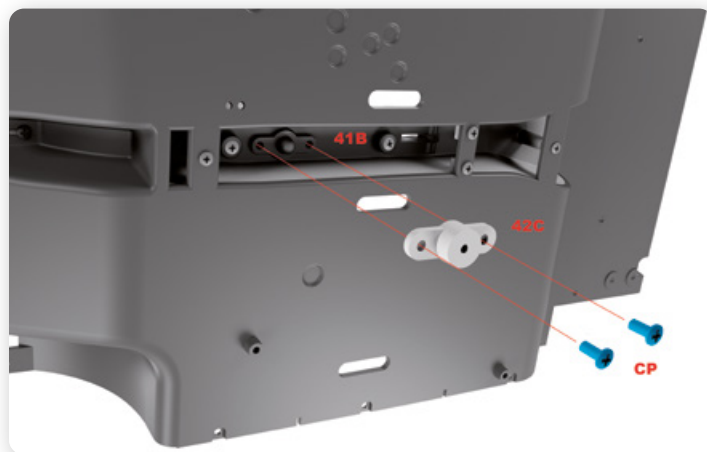

3 Posiziona il supporto della base della leva del cambio (42C) sulla base e fissala con due viti CP.

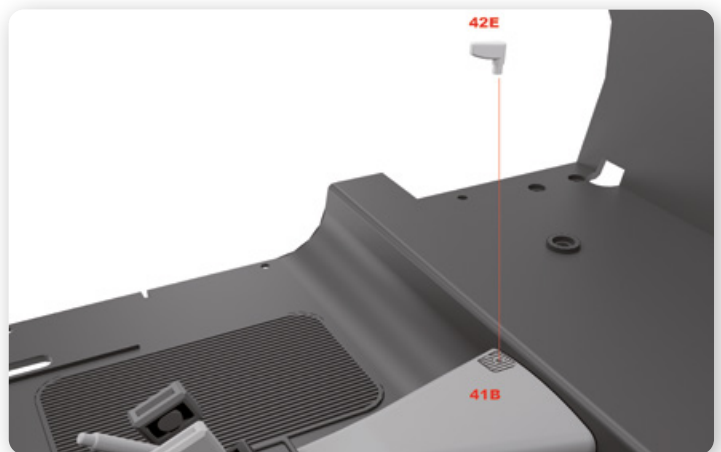

4 Inserisci la leva del riscaldamento (42E) nel foro presente vicino al bordo della console centrale.

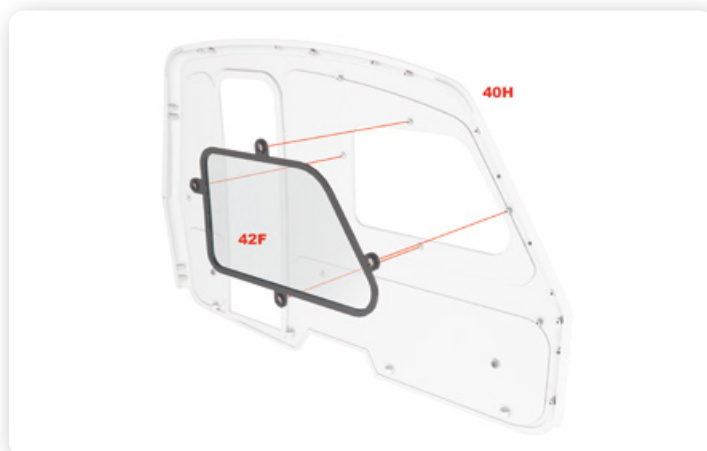

5 Posiziona i fori delle quattro linguette presenti intorno al finestrino del rimorchio (42F) sui perni dell'apertura del finestrino della parete DX del rimorchio.

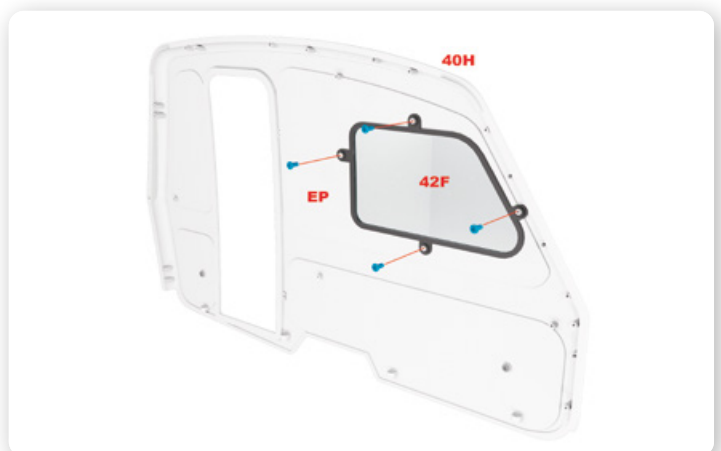

6 Fissa il finestrino con due viti EP.

Ecco come appaiono le due strutture alla fine di questa fase di assemblaggio. Mettile da parte insieme alle parti inutilizzate fino a quando ti serviranno di nuovo.



Fase 43: Il pannello posteriore interno SX



43A



43B



IP



Componenti:

43A. Pannello posteriore interno SX

43B. Catarifrangenti

IP. Viti 2 x 4 mm

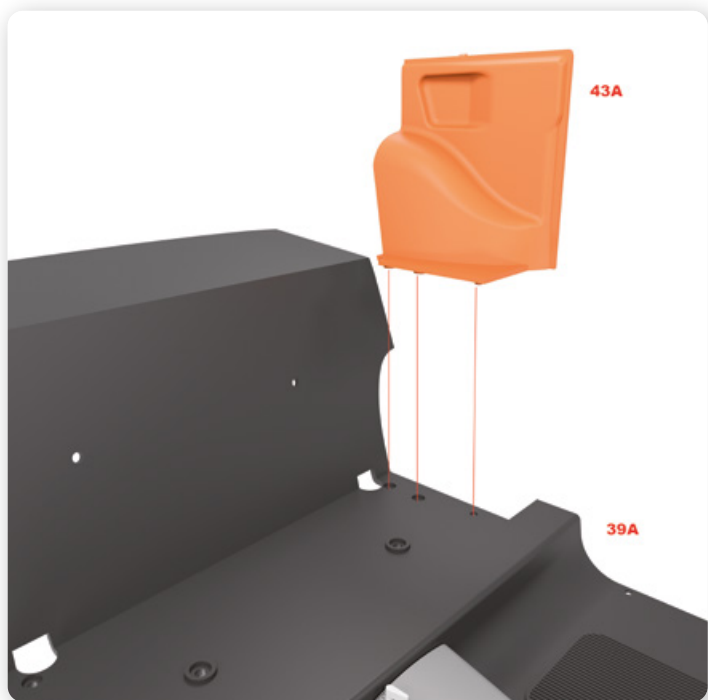

1 Inserisci i tre perni inferiori del pannello posteriore interno SX (42A) nei fori corrispondenti presenti sul lato SX del pavimento dell'abitacolo.

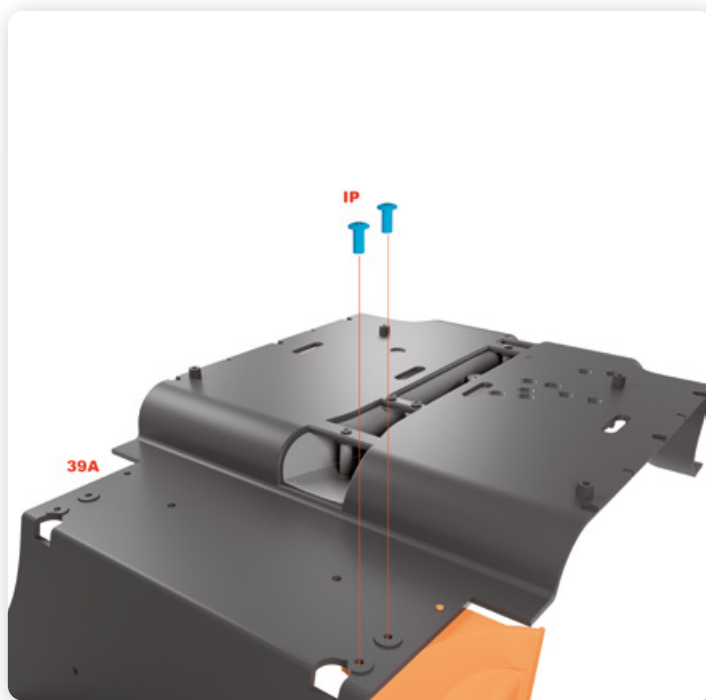

2 Fissa il pannello posteriore dalla faccia inferiore del pavimento usando due viti IP.

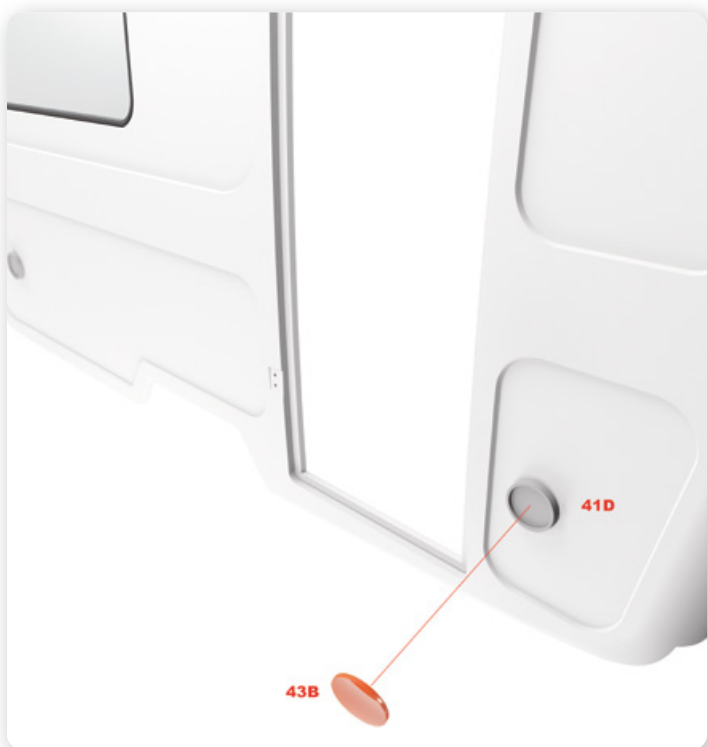

3 Posiziona il primo catarifrangente (43B) in uno degli alloggiamenti dei catarifrangenti della parete DX del rimorchio.



4 Installa anche il secondo catarifrangente (43B) nell'altro alloggiamento della parete DX del rimorchio.

Ecco come appaiono le due strutture alla fine di questa fase di assemblaggio. Mettete da parte insieme alle parti inutilizzate fino a quando ti serviranno di nuovo.



Fase 44: Il pannello posteriore interno DX

44A



IP



44B

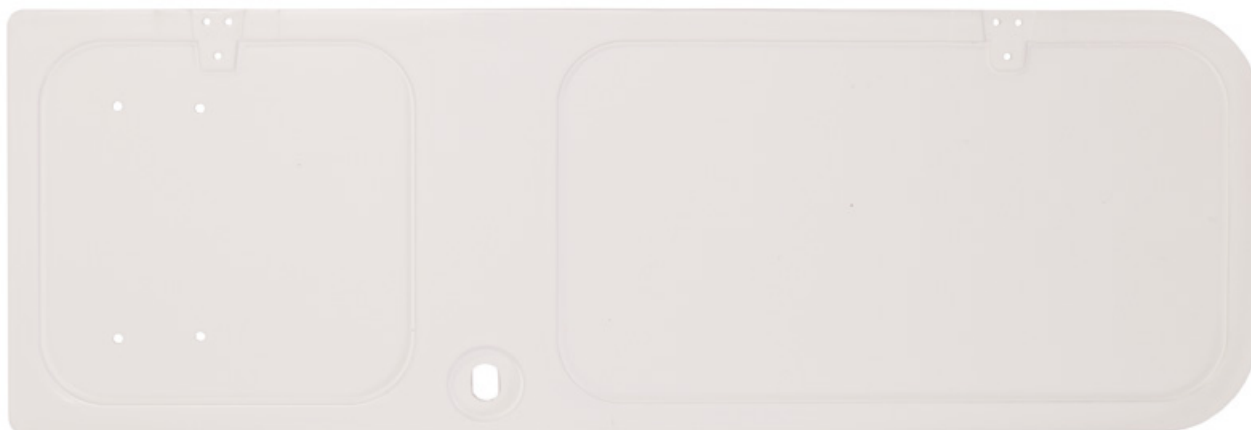

Componenti:

44A. Pannello posteriore interno DX

44B. Pannello esterno della porta del caravan

IP. Viti 2 x 4 mm



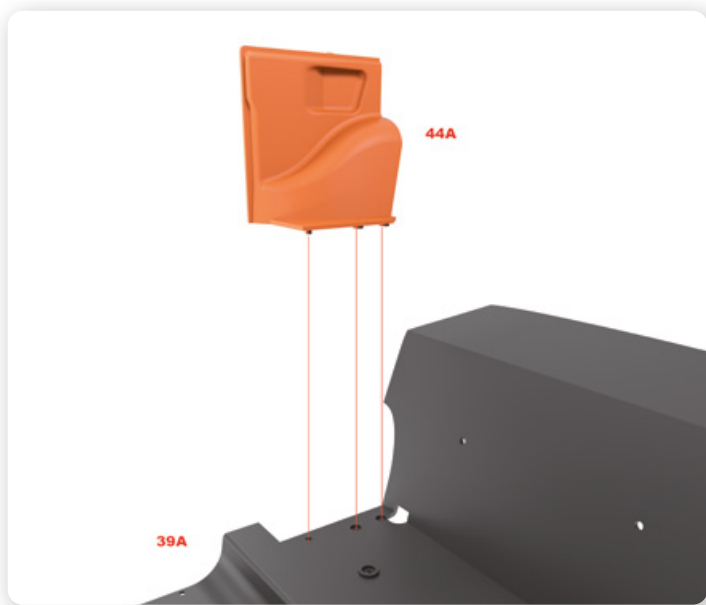

1 Inserisci i perni inferiori del pannello posteriore interno DX (44A) nei fori corrispondenti presenti sul lato DX del pavimento dell'abitacolo.



2 Fissa il pannello dalla faccia inferiore del pavimento usando due viti IP.



Ecco come appaiono le due strutture alla fine di questa fase di assemblaggio. Mettile da parte insieme alle parti inutilizzate fino a quando ti serviranno di nuovo.



Fase 45: Il sedile posteriore



45A



45D



45B



BP



45C



FP



IP



Componenti:

45A. Base del sedile posteriore

45B. Rivestimento del sedile posteriore

45C. Spugna

45D. Presa d'aria della porta del caravan

FP. Viti 2 x 3 mm

IP. Viti 2 x 4 mm

BP. Viti 1.5 x 4 mm



1 Inserisci la spugna (45C) nel rivestimento del sedile posteriore (45B) assicurandoti di far coincidere correttamente i bordi.



2 Prendi la base del sedile posteriore (45A) e posizionala sotto le linguette del rivestimento del sedile posteriore (fai riferimento al prossimo step).

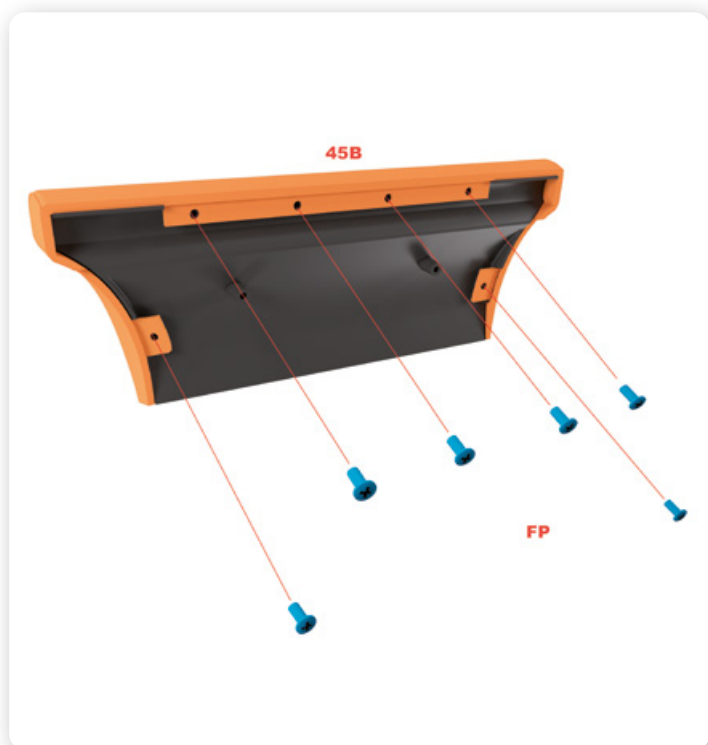

3 Allinea i fori delle linguette del rivestimento con quelle della base e unisci le due parti serrando una vite EP dentro a ciascun foro.

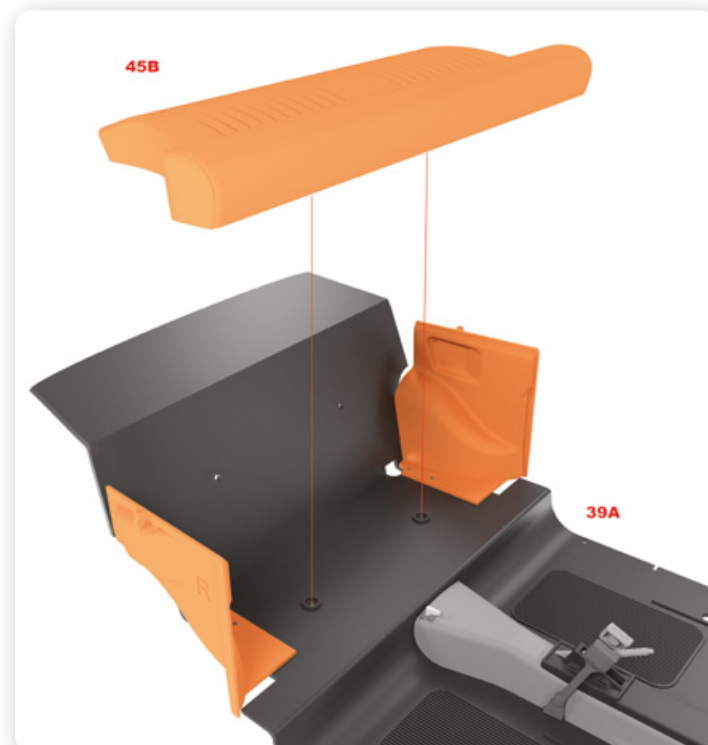

4 Posiziona il sedile posteriore tra i due pannelli laterali, inserendo i due perni nei rispettivi fori.



5 Fissa il sedile dalla faccia inferiore del pavimento dell'abitacolo mediante due viti IP.

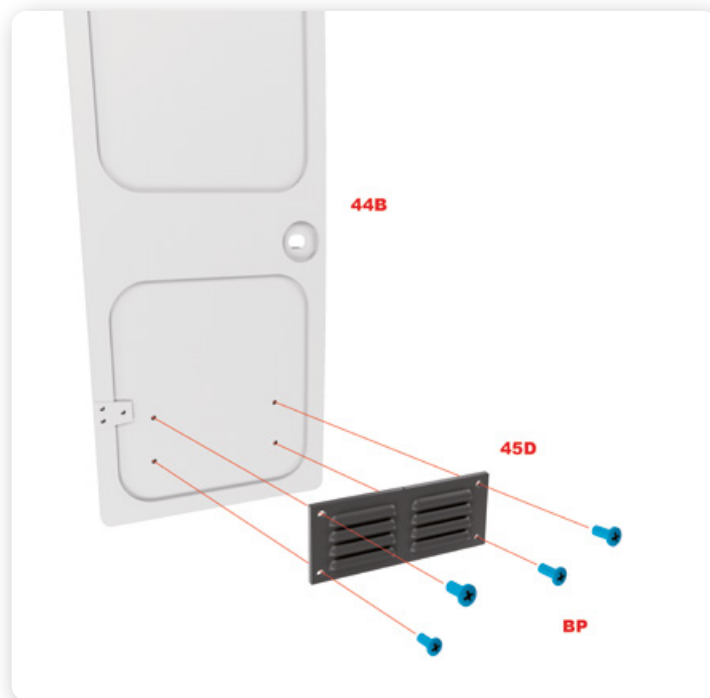

6 Monta la presa d'aria sul pannello esterno della porta del caravan usando quattro viti BP.

Ecco come appaiono le due strutture alla fine di questa fase di assemblaggio. Mettile da parte insieme alle parti inutilizzate fino a quando ti serviranno di nuovo.

