

COSTRUISCI LA TUA

# POLSKI FIAT 126p

Pack  
10



COSTRUISCI LA TUA

# POLSKI FIAT

126p

DEAGOSTINI  
**MODELSPACE™**  
www.model-space.com

## FASE

- 46 Lo schienale del sedile posteriore
- 47 La base del sedile del guidatore
- 48 Il sedile del guidatore (1)
- 49 Il sedile del guidatore (2)
- 50 Lo schienale del sedile del guidatore

## PAG.

- 156
- 159
- 162
- 165
- 168



Editorial and design by Continuo Creative Ltd, London.  
Published in the UK by De Agostini UK Ltd, Royds Withy King, 65 Carter Lane, London EC4V 5EQ.  
Published in the USA by De Agostini Publishing USA, Inc., 299 Park Avenue • New York, New York 10171.  
Tutti i diritti riservati © 2019

Non adatto ai minori di 14 anni.  
Questo prodotto non è un giocattolo e va usato sotto la supervisione di un adulto.  
I componenti possono variare rispetto a quelli fotografati.

# Fase 46: Lo schienale del sedile posteriore



## Componenti:

- 46A. Base dello schienale
- 46B. Rivestimento dello schienale
- 46C. Spugna
- 46D. Serratura della porta del rimorchio
- 46E. Serratura interna della porta
- FP. Viti 2 x 3 mm
- IP. Viti 2 x 4 mm
- AP. Viti 1.7 x 3 mm



**1** Inserisci la spugna (46C) nel rivestimento dello schienale del sedile posteriore (46B).



**2** Prendi la base dello schienale del sedile posteriore (46A) e posizionala sotto le linguette del rivestimento dello schienale.

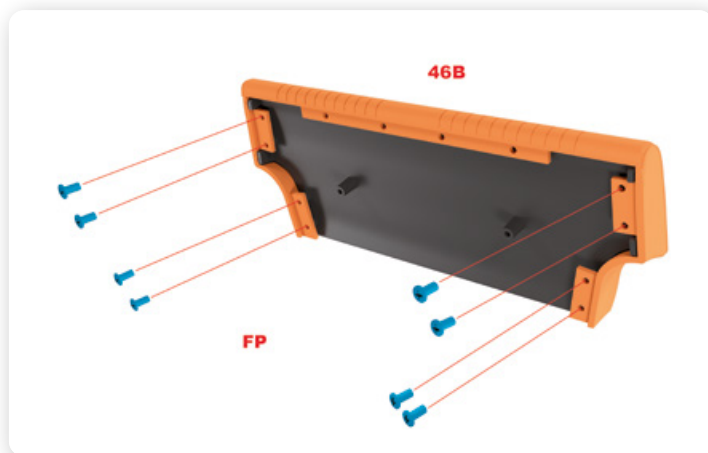

**3** Unisci la base e il rivestimento dello schienale posteriore con otto viti FP.

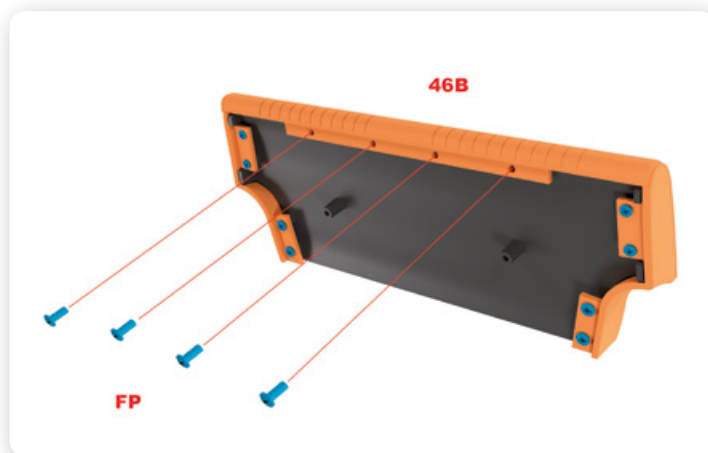

**4** Serra altre quattro viti FP nei fori presenti lungo il bordo superiore della struttura.

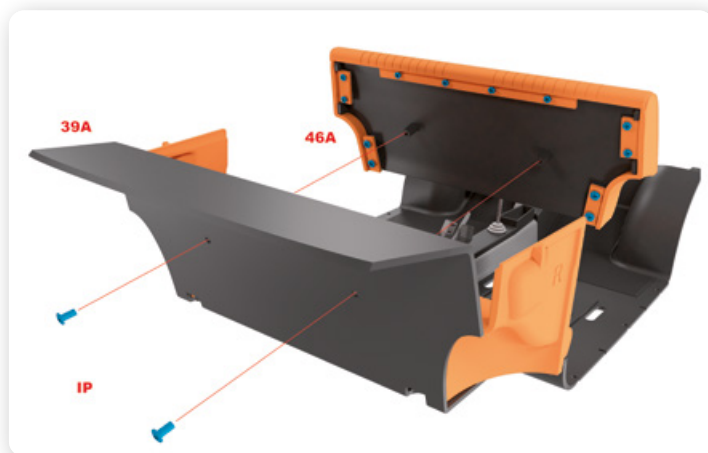

**5** Monta lo schienale del sedile posteriore nell'abitacolo, inserendo i perni nei fori. Fissalo in posizione con due viti IP.



**6** Ecco il sedile posteriore assemblato.



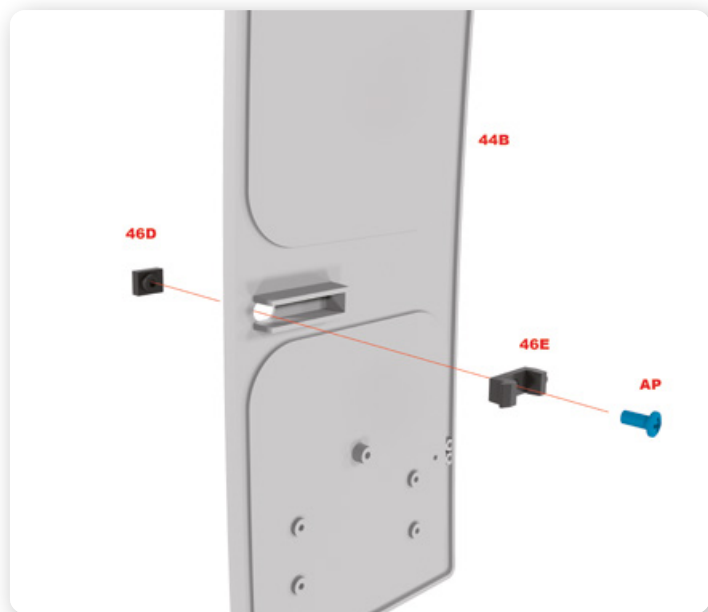

**7** Inserisci la serratura della porta del rimorchio (46D) nel foro circolare della porta del rimorchio (44B). Posiziona la serratura interna della porta (46E) nel solito foro e unisci le due parti con una vite AP, evitando di stringerla troppo: la serratura dovrà essere libera di scorrere.

Ecco come appaiono le due strutture alla fine di questa fase di assemblaggio. Mettile da parte insieme alle parti inutilizzate fino a quando ti serviranno di nuovo.



# Fase 47: La base del sedile del guidatore



**47A**



**47B**



**47C**

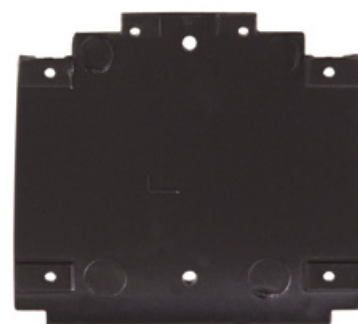

## Componenti:

47A. Telaio SX del sedile del guidatore

47B. Telaio DX del sedile del guidatore

47C. Base del sedile del guidatore

47D. Molla

47E. Cerniera superiore della porta del rimorchio

47F. Cerniera inferiore della porta del rimorchio

AM. Viti 1.7 x 3 mm

HP. Viti 1.5 x 3 mm

**47D**



**47E**



**47F**



**AM**



**HP**



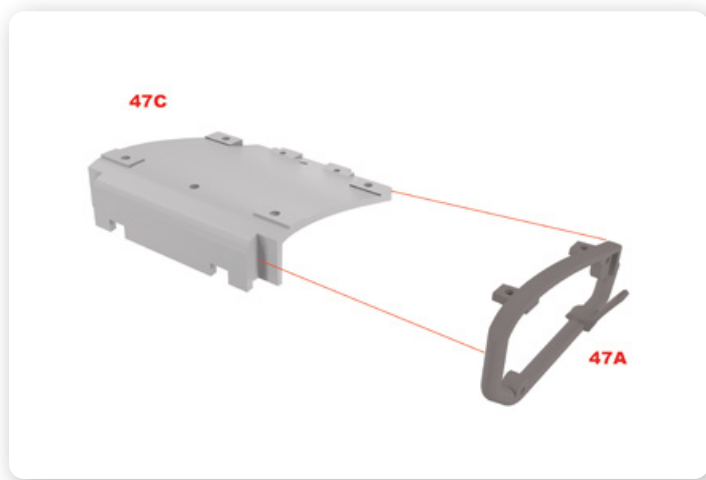

**1** Unisci il telaio SX del sedile del guidatore (47A) e la base del sedile del guidatore (47C), come mostrato.

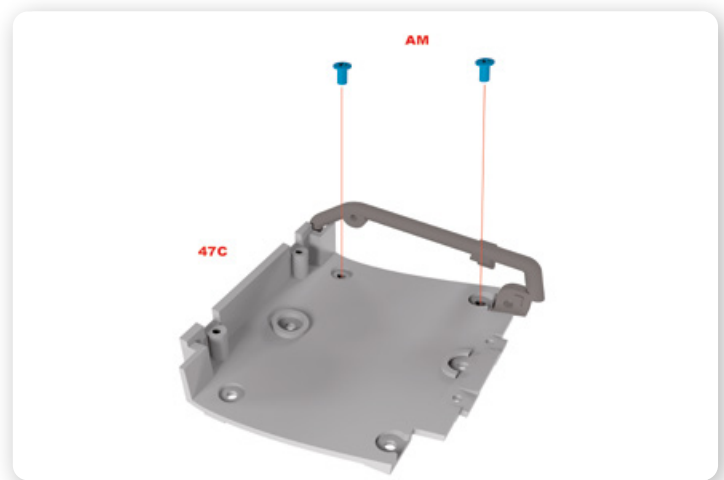

**2** Fissa le due parti usando due viti AM.



**3** Adesso unisci il telaio DX del sedile del guidatore (47B) all'altro lato della base.

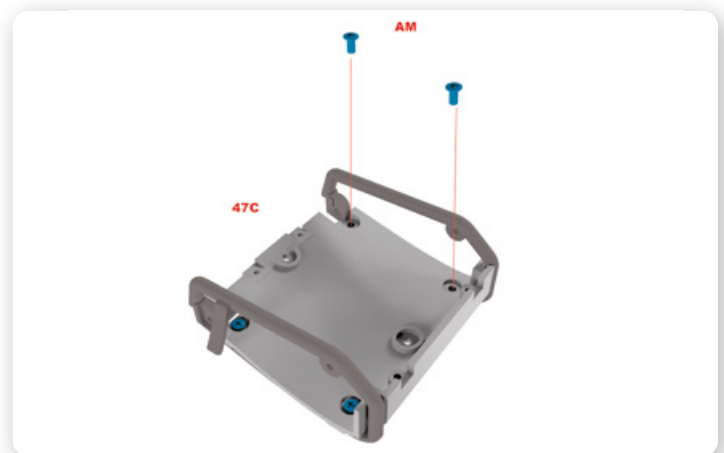

**4** Ferma il telaio DX sulla base usando due viti AM.

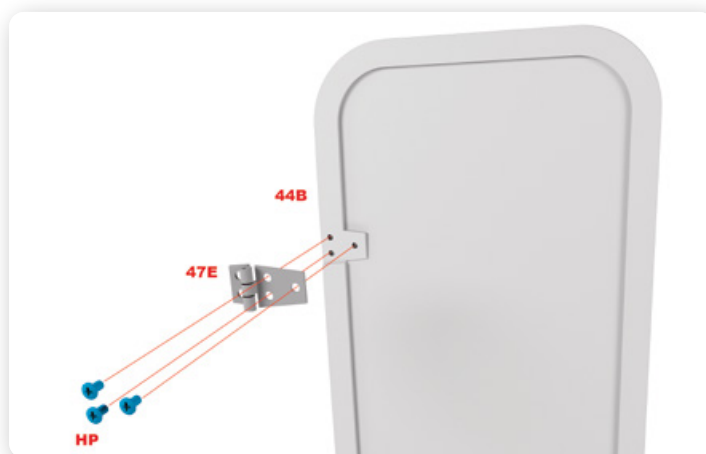

**5** Installa la cerniera superiore della porta del rimorchio (47E) sulla faccia esterna della porta usando tre viti HP, come mostrato.

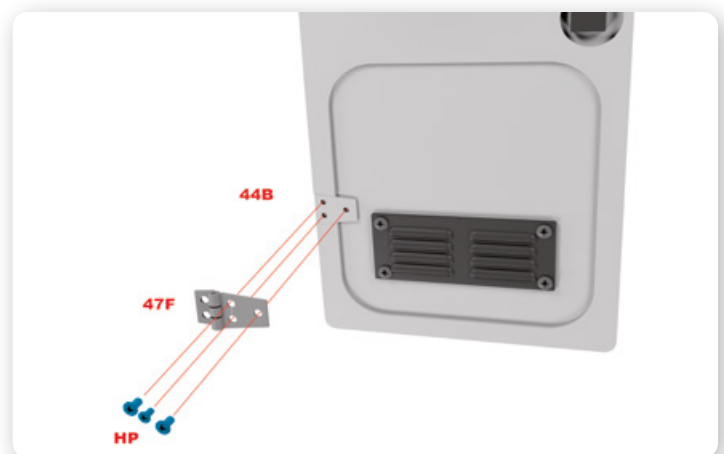

**6** Al solito modo installa anche la cerniera inferiore (47F) sempre sulla faccia esterna della portiera, fissandola con altre tre viti HP.

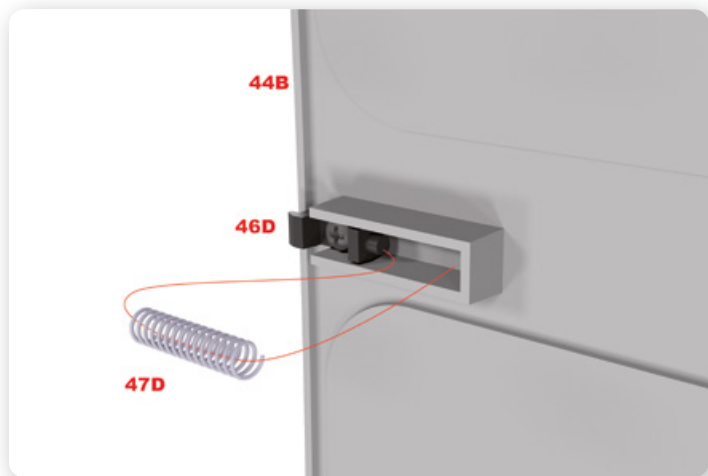

**7** Inserisci la molla (47D) nella guida della serratura del rimorchio, sulla faccia interna.

Ecco come appaiono le due strutture alla fine di questa fase di assemblaggio. Mettile da parte insieme alle parti inutilizzate fino a quando ti serviranno di nuovo.





# Fase 48: Il sedile del guidatore (1)



## Componenti:

- 48A. Rivestimento del sedile del guidatore
- 48B. Spugna
- 48C. Telaio anteriore del sedile del guidatore
- 48D. Pannello interno della porta del rimorchio

CP. Viti 1.7 x 4 mm  
FP. Viti 2 x 3 mm



**1** Inserisci il telaio anteriore del sedile del guidatore (48C) nei fori corrispondenti presenti sulla faccia inferiore della base del sedile.

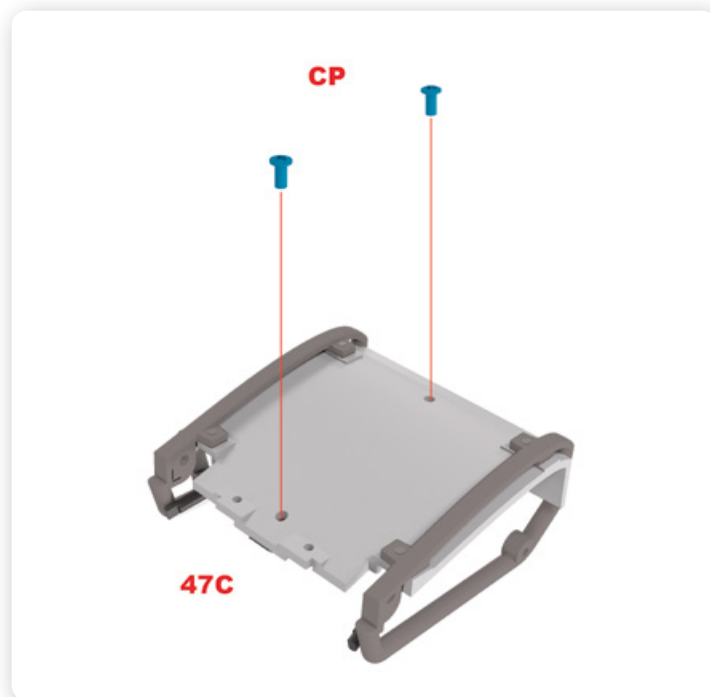

**2** Fissa il telaio con due viti CP.

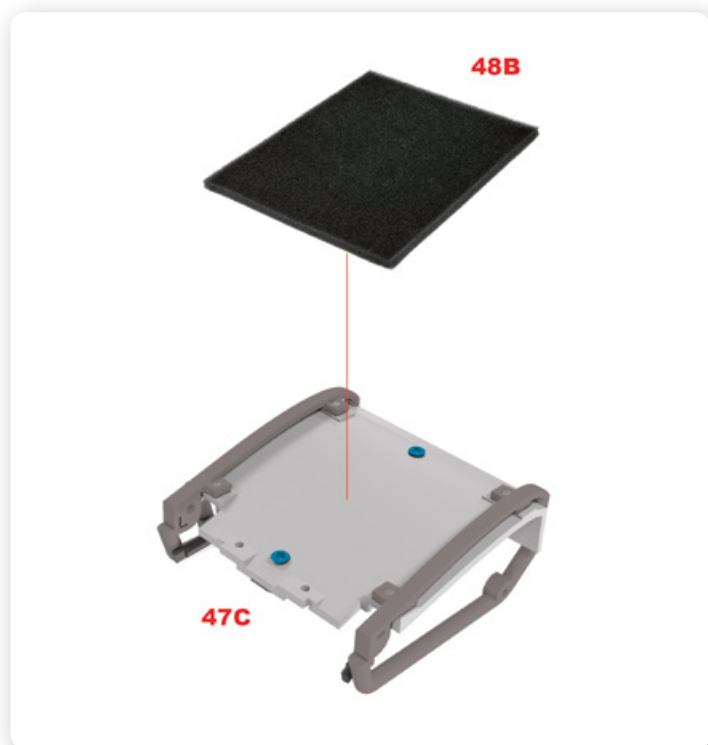

**3** Posiziona la spugna (48B) sopra alla base del sedile.



**4** Adesso posiziona il rivestimento del sedile del guidatore (48A) sulla struttura del sedile, innestando le linguette del rivestimento sulla base.

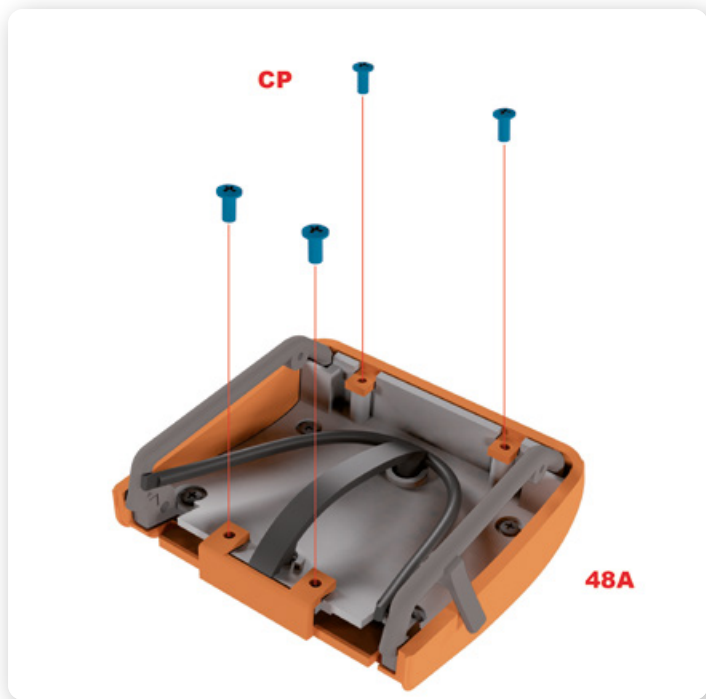

**5** Fissa il rivestimento dalla faccia inferiore del sedile mediante quattro viti CP.

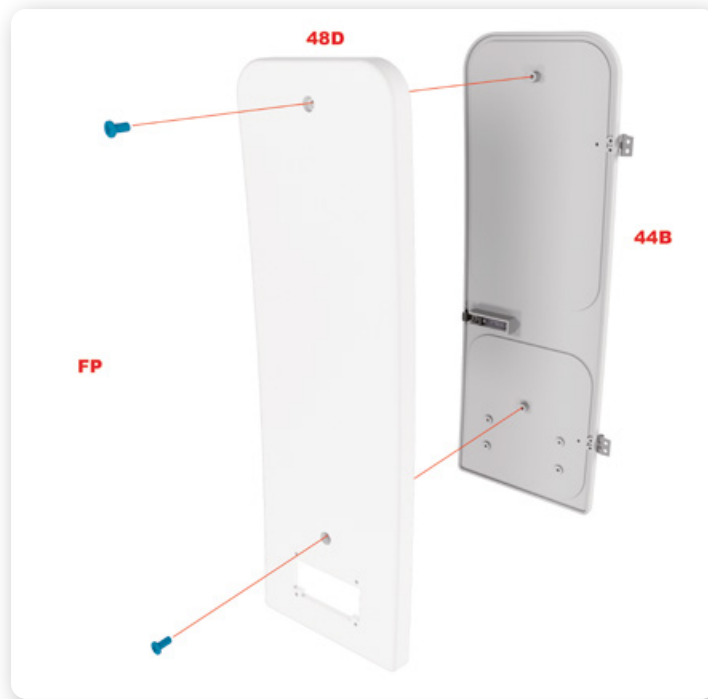

**6** Unisci il pannello esterno e interno della porta del rimorchio usando due viti FP.

Ecco come appaiono le due strutture alla fine di questa fase di assemblaggio. Mettile da parte insieme alle parti inutilizzate fino a quando ti serviranno di nuovo.



## Fase 49: Il sedile del guidatore (2)



**49A**



**49B**



**49C**

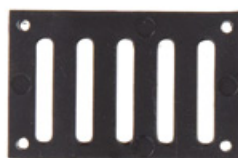

**HP** T T T T T T

**BP** T T T T T T

**NM** T T T

### Componenti:

49A. Telaio base del sedile del guidatore

49B. Supporti del sedile del guidatore

49C. Griglia di ventilazione interna

NM. Viti 2 x 6 mm

BP. Viti 1.5 x 4 mm

HP. Viti 1.5 x 3 x 2.5 mm



**1** Posiziona il telaio base del sedile del guidatore (49A) sui telai laterali della base del sedile, allineando i fori di tutte le parti.

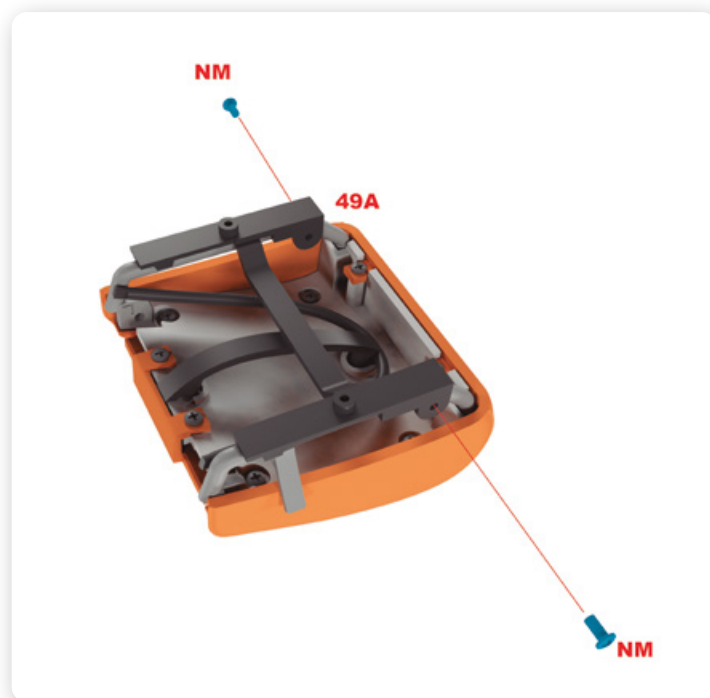

**2** Fissa il telaio base del sedile mediante due viti NM.

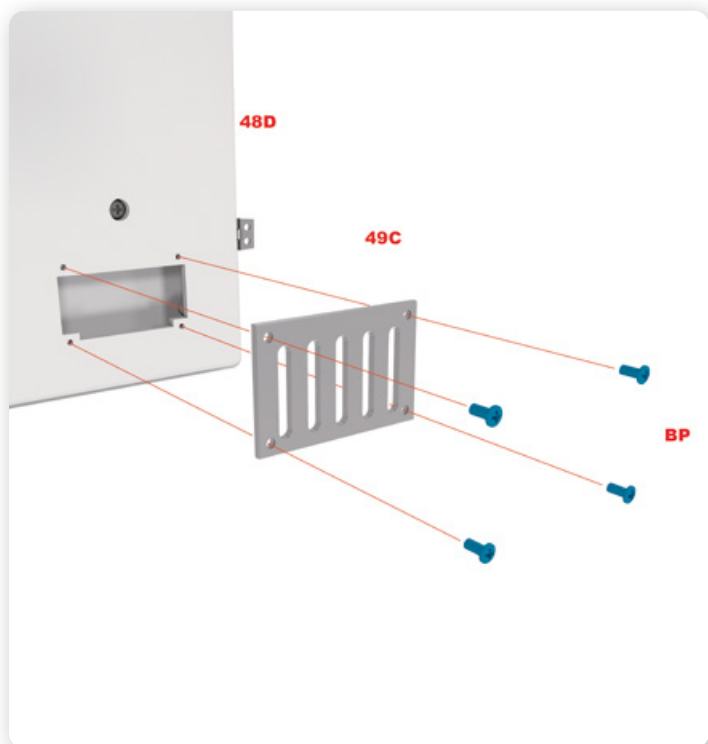

**3** Installa la griglia di ventilazione interna (49C) sulla portiera del rimorchio, mediante quattro viti BP.

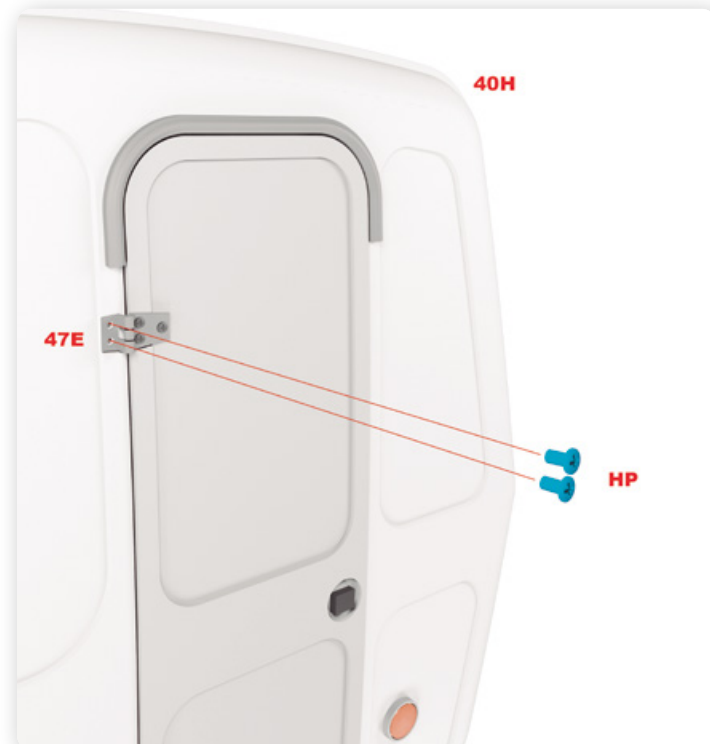

**4** Posiziona la porta del rimorchio nello spazio corrispondente della parete del rimorchio, allineando i fori della cerniera con quelli della parete. Fissala in posizione serrando due viti HP.



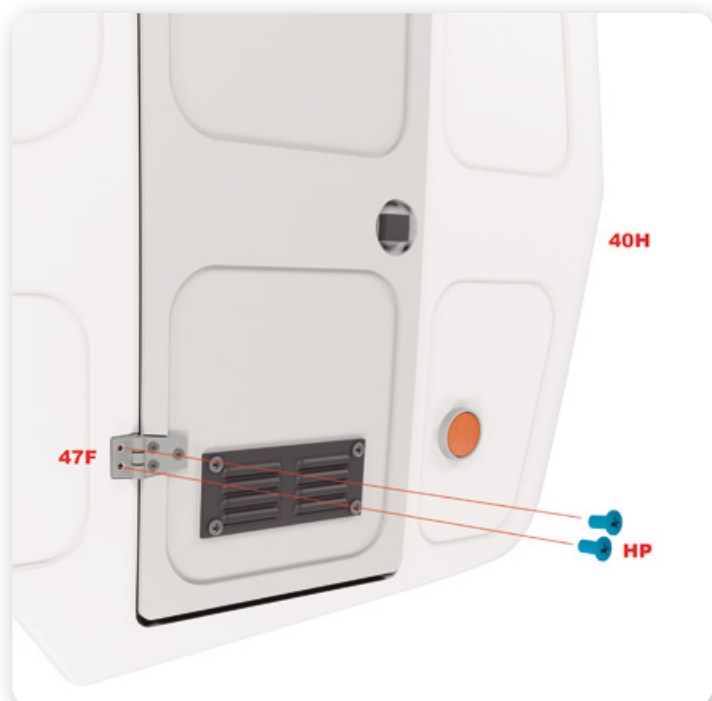

**5** Ferma anche la cerniera inferiore, sempre con due viti HP.

Ecco come appaiono le due strutture alla fine di questa fase di assemblaggio. Mettile da parte insieme alle parti inutilizzate fino a quando ti serviranno di nuovo.



## Fase 50: Lo schienale del sedile del guidatore

50A



IP    T T T

OM    T T T

PM    ● ● ●

50B



### Componenti:

50A. Schienale del sedile del guidatore

50B. Tetto del rimorchio

IP. Viti 2 x 4 mm

OM. Viti 1.7 x 6 mm

PM. Viti 2 x 3 x 6 mm



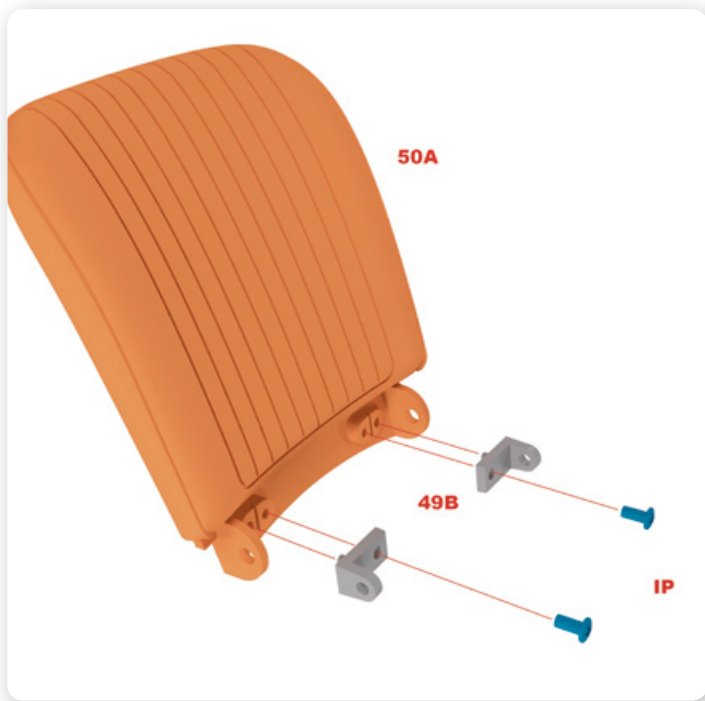

**1** Fissa i due supporti dello schienale (49B) nei fori inferiori dello schienale, usando due viti IP.



**2** Ora unisci lo schienale e la base del sedile del guidatore, allineando i fori dei supporti con quelli del telaio della base.



**3** Ferma insieme le due parti mediante due viti OM.



**4** Inserisci i perni inferiori della base del sedile nelle fessure del pavimento dell'abitacolo, come indicato.

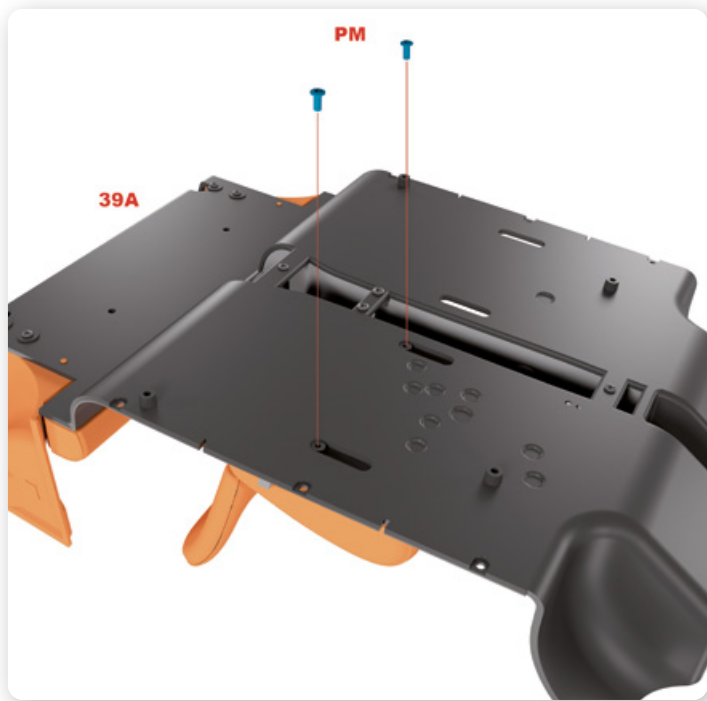

**5** Tieni il sedile in posizione e fissalo dalla faccia inferiore del pavimento mediante due viti PM.

Ecco come appare la struttura alla fine di questa fase di assemblaggio. Mettila da parte insieme alle parti inutilizzate fino a quando ti servirà di nuovo.

